

MANUEL D'ENTRETIEN ET DE SUPPORT TECHNIQUE

Chaudière à condensation au gaz à haut rendement,
35 po de hauteur, à un étage, avec moteur desoufflante
ECM (F/G) 9MXT

Conservez ce manuel pour référence ultérieure.

Étiquetage de sécurité et avertissements

DANGER, AVERTISSEMENT, MISE EN GARDE et REMARQUE

Les mots **DANGER**, **AVERTISSEMENT**, **MISE EN GARDE** et **REMARQUE** sont utilisés pour identifier des niveaux de risques en fonction de leur gravité. Le mot **DANGER** est utilisé seulement sur les étiquettes apposées sur le produit pour indiquer un danger immédiat. Les mots **AVERTISSEMENT**, **MISE EN GARDE** et **REMARQUE** sont utilisés sur les étiquettes apposées sur le produit ainsi que dans les instructions contenues dans cette documentation et dans d'autres documents s'appliquant au produit.

DANGER – Danger immédiat susceptible d'occasionner des blessures graves, voire mortelles.

AVERTISSEMENT – Danger ou pratique dangereuse qui pourrait entraîner de sérieuses blessures pouvant causer la mort.

MISE EN GARDE – Danger ou pratique dangereuse qui peut entraîner des blessures superficielles ou des dégâts matériels.

REMARQUE – Utilisé pour mettre en valeur des suggestions qui permettront d'améliorer l'installation, la fiabilité ou le fonctionnement du système.

Mots d'alerte dans les manuels

Le mot **AVERTISSEMENT** est utilisé tout au long de ce manuel de la manière suivante :

 **AVERTISSEMENT**

Le mot **MISE EN GARDE** est utilisé tout au long de ce manuel de la manière suivante :

 **MISE EN GARDE**

Mots d'alerte sur l'étiquetage du produit

Les mots-indicateurs sont utilisés conjointement avec des couleurs et/ou des pictogrammes et/ou des étiquettes apposées sur le produit.

 Symbole d'alerte de sécurité

Lorsque ce symbole est présent sur l'appareil et dans les instructions ou les manuels, cela signifie qu'il y a un risque de blessures.

TABLE DES MATIÈRES

MISE EN MARCHÉ, RÉGLAGE, ET VÉRIFICATION DE SÉCURITÉ	6
INTERRUPTEUR DE RÉGLAGE DU THERMOSTAT	6
AMORÇAGE DU SIPHON DE CONDENSAT AVEC DE L'EAU	6
PURGE DES CONDUITES DE GAZ	7
RÉGLAGES	7
RÉGLAGE DE L'ÉLEVATION DE TEMPÉRATURE	13
RÉGLAGE DU DÉLAI D'ARRÊT DE LA SOUFFLANTE (MODE CHAUFFAGE)	14
RÉGLAGE DU DÉBIT D'AIR DE CLIMATISATION	14
RÉGLAGE DU DÉBIT D'AIR DE VENTILATION CONTINUE	14
RÉGLAGE DE L'ANTICIPATEUR DE CHALEUR DU THERMOSTAT	15
VÉRIFICATION DES DISPOSITIFS DE SÉCURITÉ	16
LISTE DE VÉRIFICATION	17
PROCÉDURES D'ENTRETIEN ET DE RÉPARATION	17
COMMANDES ÉLECTRIQUES ET CÂBLAGE	18
DÉPANNAGE	18
NETTOYAGE ET/OU REMPLACEMENT DU FILTRE À AIR	20
MAINTENANCE DU MOTEUR ET DU ROTOR DE SOUFFLANTE	21
NETTOYAGE DES BRÛLEURS ET DU DÉTECTEUR DE FLAMME	23
RÉPARATION DE L'ALLUMEUR À SURFACE CHAUDE	24

RINÇAGE DE LA BOÎTE COLLECTRICE ET DU SYSTÈME D'ÉVACUATION	24
NETTOYAGE DU TUYAU D'ÉVACUATION ET DU SIPHON DE CONDENSAT	25
NETTOYAGE DES ÉCHANGEURS THERMIQUES	25
ÉTIQUETTE D'ENTRETIEN	26
SCHÉMA DE CÂBLAGE	27
SÉQUENCE DE FONCTIONNEMENT	30
GUIDE D'INFORMATION SUR LE REMPLACEMENT DES PIÈCES	37
NOMENCLATURE DU PRODUIT	38

MODÈLES

(F/G) 9MXT0401410A	(F/G) 9MXT0401712A
(F/G) 9MXT0601412A	(F/G) 9MXT0601714A
(F/G) 9MXT0801716A	(F/G) 9MXT0802120A
(F/G) 9MXT1002120A	(F/G) 9MXT1202422A



ISO 9001
QMI-SAI Global



L'utilisation de la marque déposée AHRI certifiée indique la participation d'un fabricant au programme. Pour la vérification de la certification des produits individuels, visitez le www.ahridirectory.org.

CRITÈRES DE SÉCURITÉ

Une installation fautive, de mauvais réglages, des modifications inappropriées, un mauvais entretien, une réparation hasardeuse, ou une mauvaise utilisation peuvent provoquer une explosion, un incendie, une électrocution ou d'autres conditions pouvant infliger des dégâts matériels, des blessures, voire la mort. Contactez un installateur qualifié, un atelier de réparation, le distributeur ou la succursale pour obtenir des informations ou de l'aide. L'installateur qualifié ou l'atelier de réparations doivent employer des nécessaires ou des accessoires approuvés par l'usine lors de la modification de ce produit. Reportez-vous aux notices accompagnant les nécessaires ou accessoires lors de leur installation.

Respectez tous les codes de sécurité. Portez des lunettes de sécurité, des vêtements de protection et des gants de travail. Utilisez un chiffon humide pendant le brasage. Prévoyez avoir un extincteur à portée de main. Prenez connaissance de l'intégralité de ces instructions et respectez les messages d'avertissement et de prudence contenus dans les documents et affichés sur l'appareil. Consultez les codes du bâtiment locaux, les éditions actuelles du National Fuel Gas Code (NFPA 54/ANSI Z223.1, et le Code canadien de l'électricité (NEC) NFPA 70.

Au Canada, reportez-vous à l'édition courante des Codes de normes nationales du Canada CAN/CAN B149.1 et B149.2 pour l'installation de gaz naturel et propane et au Code canadien de l'électricité CSA C22.1.

Sachez reconnaître les symboles de sécurité. Ceci est un symbole d'alerte de sécurité . Lorsque ce symbole est présent sur l'appareil et dans les instructions ou les manuels, cela signifie qu'il y a risque de blessures. DANGER, AVERTISSEMENT et MISE EN GARDE. Ces mots sont associés aux symboles de sécurité. Le mot DANGER indique les plus graves dangers qui **provoqueront** des blessures graves ou la mort. Le mot AVERTISSEMENT signale un danger qui **pourrait** entraîner des blessures ou la mort. L'expression MISE EN GARDE est utilisée pour indiquer les pratiques dangereuses qui **pourraient** provoquer des blessures mineures ou endommager l'appareil et provoquer des dommages matériels. Le mot REMARQUE met en évidence des suggestions qui **permettront** d'améliorer l'installation, la fiabilité ou le fonctionnement.



AVERTISSEMENT

RISQUE DE BLESSURES OU DE DÉGÂTS MATÉRIELS

Le fait de ne pas lire et vous conformer à cet avertissement pourrait provoquer un fonctionnement inadéquat du système, des dommages matériels et des blessures, voire la mort. L'installation ou la réparation de ce système par des personnes non qualifiées risque de provoquer un dysfonctionnement du système, des dommages matériels et/ou des blessures graves, voire mortelles. Les informations fournies dans ce manuel sont destinées à un technicien qualifié connaissant bien les procédures de sécurité et équipé d'outils et d'instruments de test adéquats. L'installation doit être conforme aux codes locaux du bâtiment et au Natural Fuel Gas Code (NFPA 54/ANSI Z223.1, ainsi qu'aux normes nationales du Canada CAN/CSA-B149.1 et B149.2 Codes d'installation du gaz propane et du gaz naturel.



AVERTISSEMENT

RISQUE D'ÉLECTROCUTION

Le non-respect de cette mise en garde pourrait entraîner des blessures corporelles ou la mort.

Avant d'effectuer les opérations d'entretien ou de maintenance sur l'appareil, coupez toujours l'interrupteur principal et posez une étiquette de verrouillage. Il se pourrait qu'il y ait plus d'une source d'alimentation à débrancher.



AVERTISSEMENT

DANGER D'INCENDIE ET D'INTOXICATION AU MONOXYDE DE CARBONE

Le non-respect des avertissements pourrait entraîner des blessures corporelles, la mort et/ou des dommages matériels.

Cette chaudière n'a pas été conçue pour être utilisée dans des maisons mobiles, des caravanes ou des véhicules récréatifs.



MISE EN GARDE

RISQUE DE COUPURE

Le non-respect de cette mise en garde pourrait entraîner des blessures corporelles.

Les plaques de métal peuvent présenter des angles coupants ou des ébarbures. Soyez prudent et portez des vêtements adéquats, des lunettes de sécurité ainsi que des gants lors de la manipulation des pièces et d'une intervention sur la chaudière.

LISTE DE VÉRIFICATION POUR LA MISE EN MARCHÉ Pour les modèles ECM (F/G)9MXT

(Cette page est facultative. À conserver pour référence ultérieure.)

Date de mise en marche : _____

Nom du distributeur : _____

Adresse : _____

Ville, province, code postal : _____

Téléphone : _____

Nom du propriétaire : _____

Adresse : _____

Ville, province, code postal : _____

N° de modèle : _____

N° de série : _____

Vérification avant mise en marche

Cochez la case lorsque la tâche est accomplie.

Toutes les connexions électriques sont bien serrées?

Les conduits ont-ils été relocalisés pour une application à tirage ascendant, descendant ou horizontal?

Tuyau d'évacuation de condensat raccordé?

Siphon sur tuyau d'évacuation de condensat?

Robinet d'arrêt de gaz en amont de la chaudière et du siphon de dégorgement?

Vanne de gaz en marche?

Type de gaz : Naturel : Propane :

Type et taille du filtre : _____

Griser le réglage de « délai d'arrêt de soufflerie » et le réglage de type de thermostat :

DELA	<input type="checkbox"/>	1
D'ARR	<input type="checkbox"/>	2
ÉT T	<input type="checkbox"/>	3

Débit calorifique (BTU) calculé :

(Consultez la section *Vérifications et réglages*.)

Vérification de chauffage

Pression de conduite mesurée durant cycle de chauffage fort : _____

Pression d'admission mesurée :
Chaleur élevée _____

Chaleur basse _____

Température de l'air fourni :
Chaleur élevée _____

Chaleur basse _____

Température de l'air repris : _____

Élévation de température (soufflage-reprise) :
Chaleur élevée _____

Chaleur basse _____

Différence
(consultez la plaque signalétique de la chaudière)?

Pression statique (conduits) à chaleur élevée :
Soufflage _____
Reprise _____

Prise de vitesse de soufflante utilisée pour :
Chaleur élevée _____
Chaleur basse _____

Vérification facultative :
CO? _____
CO2? _____

Vérification de la climatisation

Température de l'air fourni : _____

Température de l'air repris : _____

Différence de température : _____

Pression statique (conduits) en mode de climatisation :
Soufflage _____
Reprise _____

Prise de vitesse de soufflante utilisée pour :
Climatisation _____

Commentaires du distributeur : _____

MISE EN MARCHE, RÉGLAGE, ET VÉRIFICATION DE SÉCURITÉ

AVIS

PROCÉDURES IMPORTANTES D'INSTALLATION ET DE DÉMARRAGE

Le non-respect de cette procédure peut causer des fumées ou des odeurs nocives.

La pression du collecteur, le taux de gaz par mètre, l'augmentation de la température et le fonctionnement doivent être contrôlés après installation. Des fumées et des odeurs mineures peuvent se produire temporairement après le démarrage, et sont dues au processus de fabrication. Certaines personnes sont plus sensibles à ces fumées et odeurs mineures. Nous recommandons de garder les portes et les fenêtres ouvertes au cours du premier cycle de chauffage.

Généralités

1. La chaudière doit être raccordée à une alimentation électrique de 115 V correctement branchée et mise à la terre.

REMARQUE : Une polarité appropriée doit être préservée pour un câblage de 115 V. Le voyant d'état du panneau de commande fait clignoter le code 10 et la chaudière ne fonctionne pas si la polarité est incorrecte ou si la chaudière n'est pas mise à la terre.

2. Les connexions de fils de thermostat aux bornes R, W/W1, G et Y/Y2 doivent être faites au bloc à bornes de 24 volts sur le panneau de commande de la chaudière.
3. La pression de service du gaz naturel ne doit pas dépasser 0,5 psig (14 po de colonne d'eau, 350 Pa), sans toutefois être inférieure à 0,16 psig (4,5 po de colonne d'eau, 1 125 Pa).
4. La porte du compartiment de la soufflante doit être en place pour terminer le circuit électrique de 115 V et alimenter les composants de la chaudière.

⚠ MISE EN GARDE

RISQUE DE COMPROMETTRE LE FONCTIONNEMENT DE L'APPAREIL

Le non-respect de cette mise en garde pourrait causer un fonctionnement intermittent ou un rendement insatisfaisant de l'appareil.

Ces chaudières sont munies d'un rupteur thermique à réenclenchement manuel dans l'ensemble de brûleur. Ce rupteur ferme et ouvre le circuit d'alimentation de la vanne de gaz en cas de surchauffe (retour de flamme) dans un boîtier de brûleur ou l'ensemble de brûleur. Apportez les corrections nécessaires si l'alimentation en air de combustion est inadéquate, la pression du gaz est inappropriée, le brûleur ou la buse est mal positionné ou si une condition de ventilation ne convient pas avant de réenclencher le rupteur. NE court-circuitez PAS ce rupteur.

Avant de faire fonctionner la chaudière, vérifiez le rupteur thermique à réenclenchement manuel du retour de flamme pour déceler tout problème de continuité. Si nécessaire, appuyez sur le bouton pour réenclencher le rupteur.

La borne EAC-1 est sous tension lorsque la soufflante est en marche. La borne HUM n'est sous tension que si la vanne de gaz est alimentée en mode de chauffage.

Interrupteur de réglage du thermostat

Cette chaudière peut être installée avec un thermostat de chaleur à étage unique ou à deux étages. L'interrupteur de réglage SW-1 (TT) est utilisé pour configurer la chaudière afin qu'elle fonctionne avec thermostat à étage unique ou à deux étages. (Consultez la **Figure 4**.)

Pour les thermostats à une phase, raccordez le circuit W du thermostat au circuit W/W1 du bloc à bornes du panneau de commande de chaudière. (Consultez la **Figure 7**.) Pour les thermostats à étage unique, la commande fonctionnera pendant 12 minutes en chaleur basse, puis passera au mode de chaleur élevée si l'appel de chaleur se poursuit. L'interrupteur de réglage SW-1 (TT) doit rester à la position OFF initiale, tel que réglé à sa sortie d'usine. Consultez la **Figure 7** et la **Figure 15** pour de plus amples détails sur l'interrupteur de réglage.

Si un thermostat de chauffage à deux étages doit être utilisé, déplacez l'interrupteur de réglage SW-1 (TT) à la position ON avant de démarrer la chaudière. Cette mesure contourne le processus de commande intégré lors de la sélection d'une chaleur basse ou élevée et permet au thermostat à deux étages de sélectionner les modes de chauffage au gaz. Le W2 du thermostat doit être raccordé au W2 du bloc à bornes du panneau de commande.

Amorçage du siphon de condensat avec de l'eau

⚠ AVERTISSEMENT

DANGER D'EXPLOSION OU D'INCENDIE

Le non-respect de ces avertissements pourrait entraîner des blessures, voire la mort.

Le fait de ne pas utiliser un siphon bien configuré ou amorcé à l'eau avant -de faire fonctionner la chaudière pourrait faire pénétrer des gaz en pression positive dans la structure par le tuyau d'évacuation. Les gaz évacués contiennent du monoxyde de carbone, un gaz insipide et inodore.

1. Retirez les bouchons de vidange central et supérieur de la boîte collectrice, à l'opposé du siphon de condensat. (Consultez la **Figure 1**.)
2. Raccordez le tube de 16 mm (5/8 po) de diam. int., fourni sur place, accompagné de son entonnoir (consultez la **Figure 1**) au raccord d'évacuation supérieur de la boîte collectrice.
3. Versez 1 litre (pinte) d'eau dans l'entonnoir/ le tube. L'eau doit traverser la boîte collectrice, déborder du siphon de condensat, puis s'écouler dans un drain à ciel ouvert.
4. Retirez l'entonnoir; remplacez le bouchon de drainage du boîtier de capteur.
5. Raccordez le tube de 16 mm (5/8 po) de diam. int., fourni sur place, à l'orifice d'évacuation central de la boîte collectrice.
6. Versez 1 litre (pinte) d'eau dans l'entonnoir / le tube. L'eau doit traverser la boîte collectrice, déborder du siphon de condensat, puis s'écouler dans un drain à ciel ouvert.
7. Retirez l'entonnoir et le tube de la boîte collectrice et remplacez le bouchon de vidange de la boîte collectrice.

Figure 1 Amorçage du tuyau d'évacuation de condensat

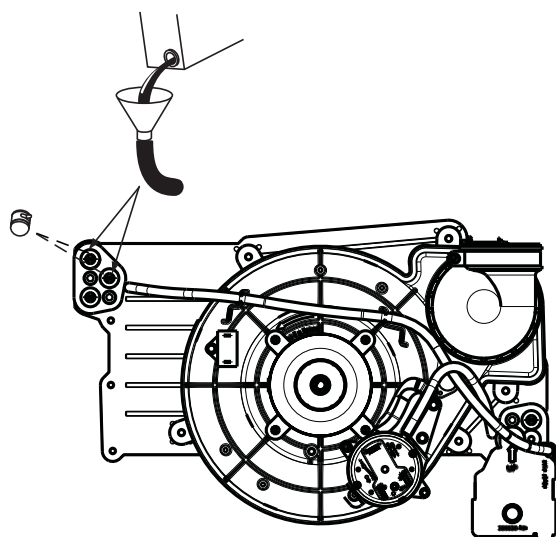

Dessin représentatif seulement; l'apparence de certains modèles peut varier.

L11F065

Purge des conduites de gaz

Si ce n'est déjà fait, purgez les conduites une fois tous les raccordements terminés et vérifiez s'il y a présence de fuite.



AVERTISSEMENT

DANGER D'EXPLOSION OU D'INCENDIE

Le non-respect de cette mise en garde pourrait entraîner des blessures corporelles, la mort et/ou des dommages matériels.

Ne purgez jamais une conduite de gaz dans une chambre de combustion. N'effectuez jamais une recherche de fuite à l'aide d'une flamme. Utilisez une solution savonneuse disponible dans le commerce, spécialement conçue pour la détection des fuites, et vérifiez tous les raccords. Un incendie ou une explosion pourrait entraîner des dommages matériels, de sérieuses blessures, voire même la mort.

Réglages



AVERTISSEMENT

RISQUE D'INCENDIE

Le non-respect de cet avertissement pourrait entraîner des blessures corporelles, la mort ou des dommages matériels.

Ne laissez PAS SORTIR la vis de calage du régulateur à gaz. Cela pourrait provoquer une pression d'admission non régulée et causer une surchauffe et une panne de l'échangeur thermique.



MISE EN GARDE

RISQUE DE DOMMAGES À LA CHAUDIÈRE

Le non-respect de cette mise en garde pourrait réduire la durée de vie de la chaudière.

Ne percez PAS les buses. Un perçage inadéquat (ébarbures, faux ronds, etc.) peut causer un bruit excessif du brûleur et une erreur d'orientation des flammes du brûleur. L'impact des flammes sur les échangeurs thermiques pourrait provoquer une défaillance. (Consultez la Figure 2.)

Figure 2 Trou de la buse

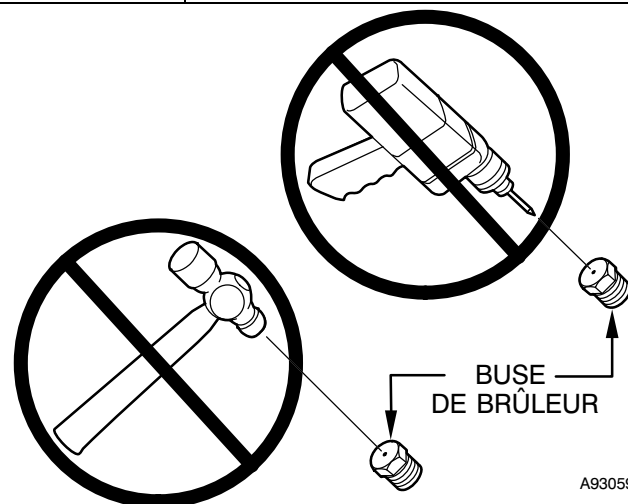

Pour garantir un bon fonctionnement et une fiabilité à long terme, le débit calorifique de la chaudière doit respecter la puissance indiquée sur la plaque signalétique ou la valeur réglée en fonction de l'altitude, avec une marge de plus ou moins 2%.

Le débit d'entrée de gaz indiqué sur la plaque signalétique concerne les installations situées à des altitudes maximales de 610 m (2 000 pi).

AVIS

Les réglages de pression d'admission du GAZ NATUREL indiqués dans le **Tableau 3** compensent à la fois l'altitude ET le pouvoir calorifique du gaz. N'appliquez PAS un coefficient de réduction supplémentaire aux pressions indiquées dans le **Tableau 3**.

Le contenu énergétique du gaz naturel en altitude pourrait déjà prévoir une réduction de la capacité et de l'altitude. Consultez le **Tableau 3**. Aucun réglage de la chaudière n'est requis en altitude pour certains pouvoirs calorifiques du gaz.

Consultez la trousse de conversion au propane fournie par l'usine pour obtenir les instructions de réglage de pression d'admission des appareils au gaz propane.

Aux États-Unis, le débit d'entrée nominal des systèmes installés à des altitudes de plus de 610 m (2 000 pi) doit être réduit de 2 pour cent par tranche de 305 m (1 000 pi) au-dessus du niveau de la mer. Consultez le **Tableau 1**. Les réglages de pression d'admission du gaz naturel indiqués dans le **Tableau 3** compensent à la fois l'altitude ET le pouvoir calorifique du gaz.

Au Canada, le débit calorifique doit être réduit de 5 pour cent lorsque l'altitude est de 610 à 1 372 m (2 000 à 4 500 pi) au-dessus du niveau de la mer. Les réglages de pression d'admission du gaz naturel indiqués dans le **Tableau 3** compensent à la fois l'altitude ET le pouvoir calorifique du gaz.

Tableau 1		
Coefficient de réduction selon l'altitude pour les États-Unis		
ALTITUDE PI (M)	TAUX DE RÉDUCTION	COEFFICIENT DE DÉTARAGE*
0 à 2 000 (0 à 610)	0	1,00
2 001 à 3 000 (610 à 914)	4-6	0,95
3 001 à 4 000 (914 à 1 219)	6-8	0,93
4 001 à 5 000 (1 219 à 1 524)	8-10	0,91
5 001 à 6 000 (1 524 à 1 829)	10-12	0,89
6 001 à 7 000 (1 829 à 2 134)	12-14	0,87
7 001 à 8 000 (2 134 à 2 438)	14-16	0,85
8 001 à 9 000 (2 438 à 2 743)	16-18	0,83
9 001 à 10 000 (2 743 à 3 048)	18-20	0,81

* Les coefficients de réduction sont basés sur une altitude à mi-chemin de la plage d'altitude.

REMARQUE : Pour une altitude canadienne de 610 à 1 372 m (2 000 à 4 500 pi), utilisez les altitudes américaines de 610 à 914 m (2 001 à 3 000 pi) indiquées dans le **Tableau 3**.

Avant de régler la pression d'admission en vue du débit d'entrée approprié, commencez par établir si la buse de la chaudière est appropriée. À une altitude plus élevée ou lorsque le contenu thermique est différent, une buse différente peut s'avérer nécessaire. Les tableaux fournis dans le Manuel d'entretien et de support technique de la chaudière indiquent la buse requise selon la pression d'admission, le contenu thermique et la densité du gaz. Pour ce faire:

1. Demandez le pouvoir calorifique moyen annuel (à l'altitude de l'installation) au fournisseur de gaz local.
2. Demandez la densité moyenne annuelle du gaz au fournisseur de gaz local.
3. Trouvez l'altitude de votre installation dans le **Tableau 3**.
4. Trouvez la valeur calorifique moyenne annuelle et la gravité spécifique les plus rapprochées dans le **Tableau 3**. Suivez les lignes de pouvoir calorifique et de densité jusqu'au point d'intersection pour déterminer la taille de buse et les réglages de pression d'admission qui assureront un bon fonctionnement.
5. Vérifiez la taille des buses des brûleurs dans la chaudière. **NE SUPPOSEZ JAMAIS LA TAILLE D'UNE BUSE. VÉRIFIEZ-LA TOUJOURS.**

AVIS

Si le trou de buse semble endommagé ou que vous suspectez qu'il a été repercé, vérifiez-le à l'aide d'une mèche de perceuse de la bonne dimension. Ne repercez jamais une buse. Un trou de buse carrément aligné et exempt d'ébarbures est essentiel pour que les caractéristiques essentielles de la flamme soient respectées.

6. Remplacez la buse par une autre de bonne dimension au besoin, si requis par le **Tableau 3**. N'utilisez que les buses fournies par l'usine. Reportez-vous à l'exemple 1.

EXEMPLE 1 :

Altitude de 0 à 609,6 m (0 à 2 000 pi)

Pouvoir calorifique = 1 050 BTU/pi cu

Densité = 0,62

Donc : Buse n°44

(La chaudière est expédiée avec des buses n°44. Dans cet exemple, toutes les buses de brûleurs principaux sont de la bonne dimension et n'ont pas à être changées pour obtenir le débit d'entrée approprié.) Pression d'admission : 3,4 pouce de colonne d'eau (847 Pa) pour chaleur élevée, 1,4 pouce de colonne d'eau (349 Pa) pour chaleur basse

REMARQUE : Pour convertir les pressions d'admission de gaz du tableau en pascals, multipliez le nombre de pouces de colonne d'eau par 249,1 (1 pouce de colonne d'eau = 249,1 Pa).

Vérification de la pression d'entrée du gaz

La pression d'entrée du gaz doit être vérifiée lorsque la chaudière atteint la chaleur maximale. Cette vérification permet de s'assurer que la pression d'entrée ne descend pas sous la pression minimale de 4,5 pouces de colonne d'eau.

1. Veillez à ce que l'alimentation en gaz soit coupée au niveau de la chaudière et de l'interrupteur électrique de la vanne de gaz.
2. Desserrez la vis de calage de la prise de pression d'entrée d'un maximum d'un tour complet à l'aide d'une clé hexagonale de 3/32 po, ou retirez le bouchon de 1/8 po NPT de la prise de pression d'entrée de la vanne de gaz.
3. Fixez un manomètre à la prise de pression d'entrée de la vanne de gaz.
4. Mettez sous tension le bloc d'alimentation de la chaudière.
5. Mettez le robinet d'arrêt de gaz à la position de marche (ON).
6. Réglez l'interrupteur de la vanne de gaz de la chaudière à la position de marche (ON).
7. Raccordez bornes de thermostat R et W/W1 et W2 avec un cavalier sur le panneau de commande de la chaudière.
8. Lorsque les brûleurs principaux s'allument, confirmez que la pression d'entrée de gaz se situe entre 4,5 po de colonne d'eau (1 125 Pa) et 13,6 po de colonne d'eau (3 388 Pa).
9. Retirez le fil reliant les connexions de thermostat pour mettre fin à l'appel de chaleur. Attendez que le délai d'arrêt de la soufflante soit terminé.
10. Réglez l'interrupteur de la vanne de gaz de la chaudière à la position d'arrêt (OFF).
11. Mettez le robinet d'arrêt de gaz à la position d'arrêt (OFF).
12. Coupez l'alimentation à la chaudière.
13. Retirez le manomètre de la prise de pression d'entrée de la vanne de gaz.



AVERTISSEMENT

RISQUE D'INCENDIE

Le non-respect de cette mise en garde pourrait entraîner des blessures corporelles, la mort et/ou des dommages matériels.

La vis de calage de la prise de pression d'entrée doit être serrée ou le bouchon de tuyau NPT de 1/8 po doit être installé pour prévenir toute fuite de gaz.

14. Serrez la vis de calage de la prise de pression d'entrée de tour à l'aide d'une clé hexagonale de 3/32 po ou, si le bouchon de 1/8 po était retiré, appliquez un peu de pâte lubrifiante sur l'extrémité du bouchon de conduite d'admission de gaz et reposez-le dans la vanne de gaz.

Réglage de la pression d'admission

1. Réglez la pression d'admission de façon à obtenir une puissance minimale d'utilisation. (Consultez la **Figure 3**.)
 - a. Réglez l'interrupteur de la vanne de gaz en position d'arrêt (OFF).
 - b. Desserrez la vis de calage de la prise de pression d'entrée d'un maximum d'un tour complet à l'aide d'une clé hexagonale de 3/32 po, ou retirez le bouchon de 1/8 po NPT de la prise de pression d'entrée de la vanne de gaz.
 - c. Branchez un manomètre à colonne d'eau ou tout autre appareil semblable à la prise de pression d'admission.
 - d. Réglez l'interrupteur de la vanne de gaz en position de marche (ON).
 - e. Réglez l'interrupteur de réglage SW-1 (TT) du panneau de commande de la chaudière à la position ON pour verrouiller la chaudière en mode de chaleur basse. (Consultez la **Figure 4** et la **Figure 15**.)
 - f. Fermez manuellement l'interrupteur de porte du compartiment de la soufflante.
 - g. Raccordez les bornes de thermostat R et W/W1 avec un cavalier sur le panneau de commande pour démarrer la chaudière. (Consultez la **Figure 4**.)
 - h. Retirez le capuchon de réglage du régulateur de pression de la soupape de gaz à chaleur basse (consultez la **Figure 3**) et tournez la vis de calage de la chaleur basse (tournevis à bout plat 3/16 ou plus petit) dans le sens antihoraire (vers l'extérieur) pour diminuer le taux d'alimentation ou dans le sens horaire (vers l'intérieur) pour l'augmenter.

AVIS

Ne réglez PAS la pression d'admission de chaleur basse à moins de 1,3 pouce de colonne d'eau (324 Pa) ou à plus de 1,7 pouce de colonne d'eau (423 Pa) pour du gaz naturel. Si la pression d'admission requise est en dehors de cette plage, changez les buses des brûleurs principaux.

Figure 3

Distributeur de gaz automatique (2 étages) sans orifices de pression de tour

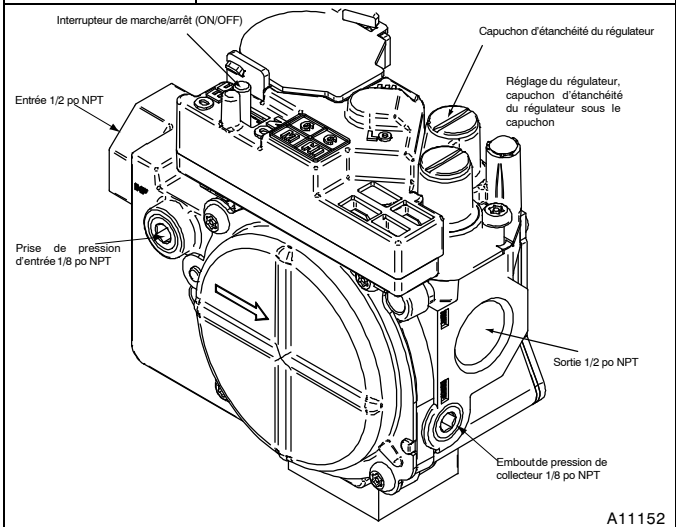

Distributeur de gaz automatique (2 étages) avec orifices de pression de tour

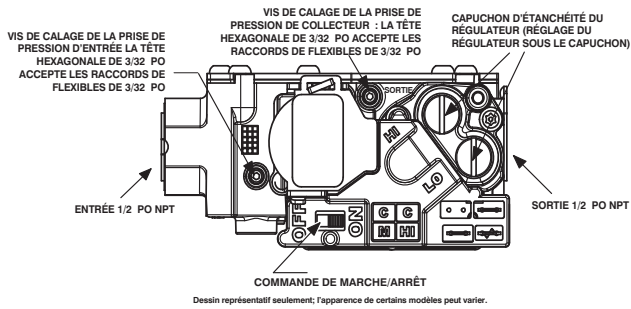

L170117

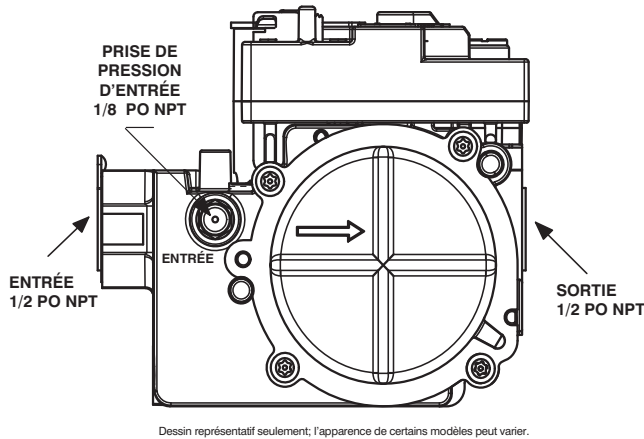

L170132

- i. Posez le capuchon de réglage du régulateur de chaleur basse.
 - j. Réglez l'interrupteur de réglage SW-1 (TT) à la position OFF après avoir effectué le réglage de chaleur basse.
 - k. Laissez le manomètre ou l'appareil similaire branché et passez à l'étape 2.
2. Réglez la pression d'admission de façon à obtenir une puissance minimale d'utilisation. (Consultez la **Figure 3**.)
- a. Raccordez la borne R et les bornes de thermostat W/W1 et W2 avec un cavalier sur le panneau de commande de la chaudière. Cette mesure verrouillera la chaudière en mode de fonctionnement à chaleur élevée.
 - b. Retirez le capuchon de réglage du régulateur de pression de la vanne de gaz de chaleur élevée (consultez la **Figure 3**) et tournez la vis de calage de la chaleur élevée (tournevis à bout plat 3/16 ou plus petit) dans le sens antihoraire (vers l'extérieur) pour diminuer le débit d'entrée, ou dans le sens horaire (vers l'intérieur) pour l'augmenter.

AVIS

Ne réglez PAS la pression d'admission de chaleur élevée à moins de 3,2 pouces de colonne d'eau (797 Pa) ou à plus de 3,8 pouces de colonne d'eau (947 Pa) pour du gaz naturel. Si vous obtenez d'autres pressions d'admission, changez les buses des brûleurs principaux afin d'obtenir une valeur à l'intérieur de cette plage.

- c. Lorsque vous aurez obtenu l'admission correcte, remplacez les capuchons qui masquent les vis de calage du régulateur. La flamme du brûleur doit être bleu clair, presque transparente. (Consultez la **Figure 13**.)
- d. Retirez les cavaliers R à W/W1 et R à W2.

3. Vérifiez le débit d'entrée de gaz naturel au compteur.
REMARQUE : Communiquez si nécessaire avec votre distributeur de CVC ou votre fournisseur de gaz pour obtenir les tableaux relatifs aux compteurs métriques.

- a. Éteignez tous les autres appareils à gaz et pilotes desservis par le compteur.
 - b. Réglez l'interrupteur de réglage SW-1 (TT) à la position ON. Cette mesure verrouillera la chaudière au mode de chaleur basse lorsque seule la borne W/W1 est sous tension.
 - c. Raccordez les bornes R et W/W1 à l'aide d'un cavalier.
 - d. Faites fonctionner la chaudière pendant 3 minutes à chaleur basse.
 - e. Mesurez le temps (en secondes) requis au compteur de gaz pour exécuter un tour complet et notez le résultat. Le cadran de 2 ou 5 pi³ offre une mesure plus précise du débit de gaz.
 - f. Pour connaître le nombre de pieds cubes à l'heure, consultez le **Tableau 2**.
 - g. Multipliez le nombre de pi³/h de débit de gaz par le pouvoir calorifique (BTUH/picu) pour obtenir le débit d'entrée.
 - h. Si le résultat enregistré ne correspond pas au débit requis à l'étape 1, augmentez ou diminuez la pression d'admission pour augmenter ou diminuer le débit. Répétez les éléments b à e de l'étape 1 jusqu'à obtention de l'apport calorifique approprié. Remettez le capuchon d'étanchéité du régulateur de chaleur basse sur la vanne de gaz.
 - i. Raccordez la borne R aux bornes W/W1 et W2. La chaudière sera ainsi verrouillée en mode de chaleur élevée lorsque les bornes W/W1 et W2 seront toutes deux sous tension.
 - j. Répétez les éléments (d) à (h) pour le mode de chaleur élevée, en répétant l'étape 2 et en réglant la vis du régulateur de chaleur élevée selon les besoins.
4. Rétablissez la chaudière au mode de fonctionnement normal.
- a. Réglez l'interrupteur de la vanne de gaz en position d'arrêt (OFF).
 - b. Retirez le manomètre à colonne d'eau ou autre dispositif semblable de la prise de pression d'admission.
 - c. Serrez la vis de calage de la prise de pression d'entrée de tour à l'aide d'une clé hexagonale de 3/32 po ou, si le bouchon de 1/8 po était retiré, appliquez un peu de pâte lubrifiante sur l'extrémité du bouchon et replacez-le dans la vanne de gaz.
 - d. Réglez l'interrupteur de la vanne de gaz en position de marche (ON).
 - e. Réglez l'interrupteur de réglage SW-1 (TT) du panneau de commande de la chaudière à la position requise pour le thermostat utilisé (OFF pour les thermostats à étage unique et ON pour ceux à deux étages).
 - f. Vérifiez la présence de fuite de gaz et le fonctionnement de la chaudière.



AVERTISSEMENT

RISQUE D'INCENDIE

Le non-respect de cette mise en garde pourrait entraîner des blessures corporelles, la mort et/ou des dommages matériels.

La vis de calage de la prise de pression d'entrée doit être serrée et le bouchon de tuyau NPT de 1/8 po doit être installé pour prévenir toute fuite de gaz.

Figure 4 Exemple d'un panneau de commande de chaudière à deux étages

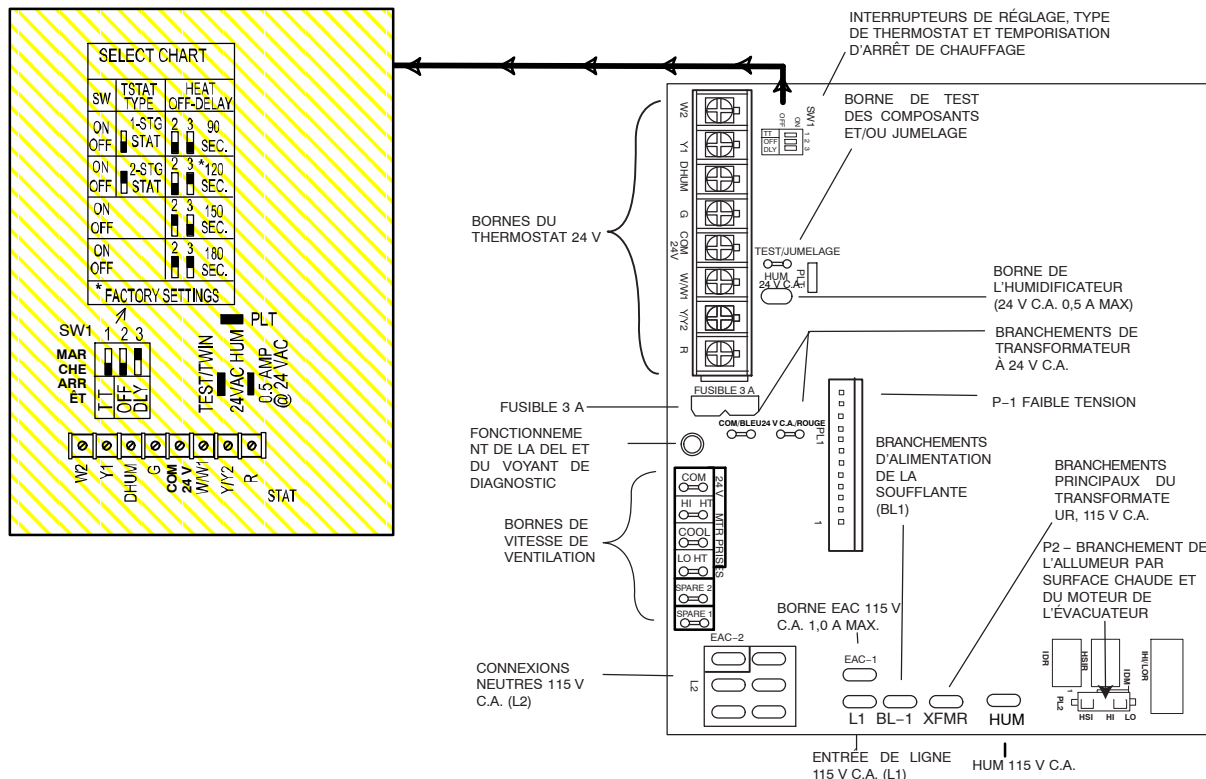

L12F037

SECONDES G POUR 1 TOUR	DÉBIT GAZEUX (PI ³ /H)			SECONDES POUR 1 TOUR	DÉBIT GAZEUX (PI ³ /H)		
	1 pi ³	2 pi ³	5 pi ³		1 pi ³	2 pi ³	5 pi ³
10	360	720	1 800	50	72	144	360
11	327	655	1 636	51	71	141	355
12	300	600	1 500	52	69	138	346
13	277	555	1 385	53	68	136	340
14	257	514	1 286	54	67	133	333
15	240	480	1 200	55	65	131	327
16	225	450	1 125	56	64	129	321
17	212	424	1 059	57	63	126	316
18	200	400	1 000	58	62	124	310
19	189	379	947	59	61	122	305
20	180	360	900	60	60	120	300
21	171	343	857	62	58	116	290
22	164	327	818	64	56	112	281
23	157	313	783	66	54	109	273
24	150	300	750	68	53	106	265
25	144	288	720	70	51	103	257
26	138	277	692	72	50	100	250
27	133	267	667	74	48	97	243
28	129	257	643	76	47	95	237
29	124	248	621	78	46	92	231
30	120	240	600	80	45	90	225
31	116	232	581	82	44	88	220
32	113	225	563	84	43	86	214
33	109	218	545	86	42	84	209
34	106	212	529	88	41	82	205
35	103	206	514	90	40	80	200
36	100	200	500	92	39	78	196
37	97	195	486	94	38	76	192
38	95	189	474	96	38	75	188
39	92	185	462	98	37	74	184
40	90	180	450	100	36	72	180
41	88	176	439	102	35	71	178
42	86	172	429	104	35	69	173
43	84	167	419	106	34	68	170
44	82	164	409	108	33	67	167
45	80	160	400	110	33	65	164
46	78	157	391	112	32	64	161
47	76	153	383	116	31	62	155
48	75	150	375	120	30	60	150
49	73	147	367				

Tableau 3

Dimension de la buse et pression d'admission (en pouces de colonne d'eau) pour débit d'entrée de gaz

CHAUDIÈRE À DEUX ÉTAGES
(LES DONNÉES DU TABLEAU SUPPOSENT UNE CHAUDIÈRE DE 20 000 BTU/h À CHALEUR ÉLEVÉE OU DE 13 000 BTU/h À CHALEUR BASSE PAR BRÛLEUR; RÉDUIRE LA CAPACITÉ DE 2 % PAR 1 000 PI (305 m) AU-DESSUS DU NIVEAU DE LA MER)

PLAGE D'ALTITUDE pi (m)		VALEUR CALORIFIQUE MOYENNE DU GAZ À L'ALTITUDE (BTU/pied cube)	GRAVITÉ SPÉCIFIQUE DU GAZ NATUREL							
			0,58		0,60		0,62		0,64	
			Buse n°	Pression de collecteur élevée/faible	Buse n°	Pression de collecteur élevée/faible	Buse n°	Pression de collecteur élevée/faible	Buse n°	Pression de collecteur élevée/faible
États-Unis et Canada	0 (0)	900	43	3,8 / 1,6	42	3,2 / 1,4	42	3,3 / 1,4	42	3,4 / 1,4
		925	43	3,6 / 1,5	43	3,7 / 1,6	43	3,8 / 1,6	42	3,2 / 1,4
	à	950	43	3,4 / 1,4	43	3,5 / 1,5	43	3,6 / 1,5	43	3,7 / 1,6
		975	44	3,7 / 1,6	44	3,8 / 1,6	43	3,4 / 1,5	43	3,6 / 1,5
	2 000 (610)	1 000	44	3,5 / 1,5	44	3,6 / 1,5	44	3,8 / 1,6	43	3,4 / 1,4
		1 025	44	3,3 / 1,4	44	3,5 / 1,5	44	3,6 / 1,5	44	3,7 / 1,6
		1 050	44	3,2 / 1,3	44	3,3 / 1,4	44	3,4 / 1,4	44	3,5 / 1,5
		1 075	45	3,7 / 1,6	45	3,8 / 1,6	44	3,3 / 1,4	44	3,4 / 1,4
	1 100	46	3,7 / 1,6	46	3,8 / 1,6	45	3,8 / 1,6	44	3,2 / 1,4	
États-Unis et Canada	États-Unis 2 001 (611)	800	42	3,4 / 1,4	42	3,5 / 1,5	42	3,6 / 1,5	42	3,7 / 1,6
		825	43	3,8 / 1,6	42	3,3 / 1,4	42	3,4 / 1,4	42	3,5 / 1,5
	à	850	43	3,6 / 1,5	43	3,7 / 1,6	42	3,2 / 1,3	42	3,3 / 1,4
		875	43	3,4 / 1,4	43	3,5 / 1,5	43	3,7 / 1,5	43	3,8 / 1,6
	Canada 2 001 (611)	900	44	3,7 / 1,6	44	3,8 / 1,6	43	3,5 / 1,5	43	3,6 / 1,5
		925	44	3,5 / 1,5	44	3,6 / 1,5	44	3,8 / 1,6	43	3,4 / 1,4
	à	950	44	3,3 / 1,4	44	3,4 / 1,5	44	3,6 / 1,5	44	3,7 / 1,6
		975	44	3,2 / 1,3	44	3,3 / 1,4	44	3,4 / 1,4	44	3,5 / 1,5
4 500 (1372)	1 000	46	3,8 / 1,6	45	3,8 / 1,6	44	3,2 / 1,4	44	3,3 / 1,4	
États-Unis seulement	3 001 (915)	775	42	3,3 / 1,4	42	3,4 / 1,4	42	3,5 / 1,5	42	3,6 / 1,5
		800	43	3,8 / 1,6	42	3,2 / 1,4	42	3,3 / 1,4	42	3,4 / 1,4
		825	43	3,6 / 1,5	43	3,7 / 1,6	43	3,8 / 1,6	42	3,2 / 1,4
	à	850	44	3,8 / 1,6	43	3,5 / 1,5	43	3,6 / 1,5	43	3,7 / 1,6
		875	44	3,6 / 1,5	44	3,7 / 1,6	43	3,4 / 1,4	43	3,5 / 1,5
	4 000 (1 219)	900	44	3,4 / 1,4	44	3,5 / 1,5	44	3,7 / 1,5	44	3,8 / 1,6
		925	44	3,2 / 1,4	44	3,4 / 1,4	44	3,5 / 1,5	44	3,6 / 1,5
950	45	3,7 / 1,6	44	3,2 / 1,3	44	3,3 / 1,4	44	3,4 / 1,4		
États-Unis seulement	4 001 (1 220)	750	42	3,3 / 1,4	42	3,4 / 1,4	42	3,5 / 1,5	42	3,6 / 1,5
		775	43	3,7 / 1,6	43	3,8 / 1,6	42	3,3 / 1,4	42	3,4 / 1,4
		800	43	3,5 / 1,5	43	3,6 / 1,5	43	3,7 / 1,6	43	3,8 / 1,6
	à	825	44	3,8 / 1,6	43	3,4 / 1,4	43	3,5 / 1,5	43	3,6 / 1,5
		850	44	3,5 / 1,5	44	3,7 / 1,5	44	3,8 / 1,6	43	3,4 / 1,4
	5 000 (1 524)	875	44	3,3 / 1,4	44	3,5 / 1,5	44	3,6 / 1,5	44	3,7 / 1,6
		900	44	3,2 / 1,3	44	3,3 / 1,4	44	3,4 / 1,4	44	3,5 / 1,5
925	46	3,8 / 1,6	45	3,7 / 1,6	44	3,2 / 1,4	44	3,3 / 1,4		
États-Unis seulement	5 001 (1 525)	725	42	3,2 / 1,4	42	3,3 / 1,4	42	3,4 / 1,5	42	3,5 / 1,5
		750	43	3,7 / 1,5	43	3,8 / 1,6	42	3,2 / 1,4	42	3,3 / 1,4
		775	43	3,4 / 1,4	43	3,5 / 1,5	43	3,7 / 1,5	43	3,8 / 1,6
	à	800	44	3,7 / 1,6	44	3,8 / 1,6	43	3,4 / 1,5	43	3,5 / 1,5
		825	44	3,5 / 1,5	44	3,6 / 1,5	44	3,7 / 1,6	44	3,8 / 1,6
	6 000 (1 829)	850	44	3,3 / 1,4	44	3,4 / 1,4	44	3,5 / 1,5	44	3,6 / 1,5
		875	45	3,7 / 1,6	44	3,2 / 1,3	44	3,3 / 1,4	44	3,4 / 1,4
900	46	3,7 / 1,6	46	3,8 / 1,6	45	3,8 / 1,6	44	3,2 / 1,4		
États-Unis seulement	6 001 (1 830)	675	42	3,4 / 1,4	42	3,5 / 1,5	42	3,6 / 1,5	42	3,8 / 1,6
		700	42	3,2 / 1,3	42	3,3 / 1,4	42	3,4 / 1,4	42	3,5 / 1,5
		725	43	3,6 / 1,5	43	3,7 / 1,6	43	3,8 / 1,6	42	3,3 / 1,4
	à	750	43	3,4 / 1,4	43	3,5 / 1,5	43	3,6 / 1,5	43	3,7 / 1,6
		775	44	3,6 / 1,5	44	3,7 / 1,6	43	3,4 / 1,4	43	3,5 / 1,5
	7 000 (2 133)	800	44	3,4 / 1,4	44	3,5 / 1,5	44	3,6 / 1,5	44	3,7 / 1,6
		825	44	3,2 / 1,3	44	3,3 / 1,4	44	3,4 / 1,4	44	3,5 / 1,5
850	46	3,8 / 1,6	45	3,8 / 1,6	44	3,2 / 1,4	44	3,3 / 1,4		

A11252A

Tableau 3 Dimension de la buse et pression d'admission (en pouces de colonne d'eau) pour débit d'entrée de gaz (suite)

CHAUDIÈRE À DEUX ÉTAGES
(LES DONNÉES DU TABLEAU SUPPOSENT UNE CHAUDIÈRE DE 20 000 BTU/h À CHALEUR ÉLEVÉE OU DE 13 000 BTU/h À CHALEUR BASSE PAR BRÛLEUR; RÉDUIRE LA CAPACITÉ DE 2 % PAR 1 000 PI (305 m) AU-DESSUS DU NIVEAU DE LA MER)

PLAGE D'ALTITUDE pi (m)		VALEUR CALORIFIQUE MOYENNE DU GAZ À L'ALTITUDE (BTU/pied cube)	GRAVITÉ SPÉCIFIQUE DU GAZ NATUREL							
			0,58		0,60		0,62		0,64	
			Buse n°	Pression de collecteur élevée/faible	Buse n°	Pression de collecteur élevée/faible	Buse n°	Pression de collecteur élevée/faible	Buse n°	Pression de collecteur élevée/faible
États-Unis seulement	7 001 (2 134)	650	42	3,4 / 1,4	42	3,5 / 1,5	42	3,6 / 1,5	42	3,7 / 1,6
		675	43	3,8 / 1,6	42	3,2 / 1,4	42	3,3 / 1,4	42	3,4 / 1,5
	à	700	43	3,5 / 1,5	43	3,7 / 1,5	43	3,8 / 1,6	42	3,2 / 1,4
		725	44	3,8 / 1,6	43	3,4 / 1,4	43	3,5 / 1,5	43	3,6 / 1,5
		750	44	3,5 / 1,5	44	3,7 / 1,5	44	3,8 / 1,6	43	3,4 / 1,4
	8 000 (2 438)	775	44	3,3 / 1,4	44	3,4 / 1,4	44	3,5 / 1,5	44	3,7 / 1,5
		800	45	3,8 / 1,6	44	3,2 / 1,4	44	3,3 / 1,4	44	3,4 / 1,4
	825	46	3,7 / 1,6	46	3,8 / 1,6	45	3,8 / 1,6	44	3,2 / 1,4	
États-Unis seulement	8 001 (2 439)	625	42	3,4 / 1,4	42	3,5 / 1,5	42	3,6 / 1,5	42	3,7 / 1,6
		650	43	3,8 / 1,6	42	3,2 / 1,4	42	3,3 / 1,4	42	3,4 / 1,4
	à	675	43	3,5 / 1,5	43	3,6 / 1,5	43	3,7 / 1,6	42	3,2 / 1,3
		700	44	3,7 / 1,6	43	3,4 / 1,4	43	3,5 / 1,5	43	3,6 / 1,5
		725	44	3,5 / 1,5	44	3,6 / 1,5	44	3,7 / 1,6	44	3,8 / 1,6
	9 000 (2 743)	750	44	3,3 / 1,4	44	3,4 / 1,4	44	3,5 / 1,5	44	3,6 / 1,5
		775	45	3,7 / 1,6	44	3,2 / 1,3	44	3,3 / 1,4	44	3,4 / 1,4
États-Unis seulement	9 001 (2 744)	600	42	3,3 / 1,4	42	3,4 / 1,5	42	3,6 / 1,5	42	3,7 / 1,6
		625	43	3,7 / 1,6	42	3,2 / 1,3	42	3,3 / 1,4	42	3,4 / 1,4
	à	650	43	3,5 / 1,5	43	3,6 / 1,5	43	3,7 / 1,6	43	3,8 / 1,6
		675	44	3,7 / 1,6	44	3,8 / 1,6	43	3,4 / 1,4	43	3,5 / 1,5
		700	44	3,4 / 1,4	44	3,5 / 1,5	44	3,7 / 1,5	44	3,8 / 1,6
10 000 (3 048)	725	44	3,2 / 1,3	44	3,3 / 1,4	44	3,4 / 1,4	44	3,5 / 1,5	

* Les buses dont les numéros sont en GRAS sont installées à l'usine.

A11252B

Réglage de l'élévation de température

REMARQUE : La porte du compartiment de la soufflante doit être installée pour mesurer l'élévation de température. Une mesure prise sans que la porte du compartiment de la soufflante soit installée donnera des résultats erronés en raison des variations de pression statique et de débit d'air possibles dans le conduit.



MISE EN GARDE

RISQUE DE DOMMAGES À LA CHAUDIÈRE

Le non-respect de cette mise en garde peut entraîner :

- une surchauffe des échangeurs thermiques ou une condensation des gaz évacués dans les zones d'échangeur non conçues pour le condensat;
- une durée de vie réduite de la chaudière;
- des dommages aux composants.

L'élévation de température doit rester dans les limites spécifiées sur la plaque signalétique de la chaudière. Il est recommandé de respecter le point milieu de la plage d'élévation ou légèrement au-dessus.

Réglez l'interrupteur SW-1 (TT) à la position ON. Raccordez les bornes R à W/W1 et à W2 pour vérifier l'élévation de température pour un appel de chaleur élevée. Pour vérifier l'élévation de température en mode de chaleur basse, retirez le cavalier de W2. Déterminez l'élévation de température de l'air pour l'appel de chaleur élevée et de chaleur basse.

Ne dépassez pas les plages d'élévation de température spécifiées sur la plaque signalétique de l'appareil.

Cette chaudière doit fonctionner dans les limites d'élévation de température spécifiées sur la plaque signalétique de l'appareil. Pour déterminer la température de l'air, procédez comme suit :

1. Placez des thermomètres dans les conduits de soufflage et de reprise aussi près de la chaudière que possible. Veillez à ce que les thermomètres ne «voient» pas l'échangeur thermique afin que la chaleur radiante n'affecte pas la lecture. Cette pratique est particulièrement importante pour les conduits directs.
2. Lorsque les lectures du thermomètre se stabilisent, soustrayez la température de l'air repris de celle de l'air fourni pour trouver l'élévation de température.

Si l'élévation de température est en dehors de cette plage, vérifiez les éléments suivants :

1. Admission de gaz pour un fonctionnement à chaleur basse et à chaleur élevée.
2. Réduisez la valeur en fonction de l'altitude, s'il y a lieu.
3. Vérifiez tous les conduits de soufflage et de reprise pour vous assurer qu'il n'y a aucune restriction excessive causant une pression supérieure à 0,50 po de colonne d'eau. (125 Pa)
4. Ajustez l'élévation de température en réglant la vitesse de la soufflante.
 - Augmentez la vitesse de la soufflante pour réduire l'élévation de température.
 - Diminuez la vitesse de la soufflante pour accroître l'élévation de température.

**AVERTISSEMENT****RISQUE D'ÉLECTROCUTION**

Ignorer cet avertissement pourrait provoquer de graves blessures, voire la mort.

Débranchez l'alimentation électrique 115 V avant de changer la prise de vitesse.

Tableau 4		Prises de vitesse de la soufflante	
COULEUR	PRISES DE	ATTACHÉ EN USINE À :	
Gris	5	Climatisation	
Jaune	4	Recharge	
Bleu	3	Chaleur élevée	
Orange	2	Recharge	
Rouge	1	Chaleur basse/ventilation continue	

Pour la chaleur basse, vous pouvez effectuer les connexions suivantes à LO-HT sur le panneau de commande :

- Fil conducteur orange du moteur de soufflante
- Fil conducteur rouge du moteur de soufflante – Réglage en usine

(Prenez connaissance de la mise en garde suivante avant de changer les prises.)

**MISE EN GARDE****RISQUE DE DOMMAGES À L'APPAREIL**

Pour éviter un fonctionnement hors de la plage d'élévation et éviter d'endommager les composants :

Consultez les tableaux de débit volumique d'air pour déterminer quels réglages et débits d'air sont permis pour obtenir un débit d'air de chauffage approprié. N'utilisez PAS les réglages surlignés pour un débit d'air de chauffage fort. Les réglages surlignés sont réservés SEULEMENT à des débits d'air de chauffage et de climatisation de faible niveau.

Changez au besoin les prises de vitesse de la soufflante pour maintenir une élévation de température appropriée pour le chauffage et la climatisation, tel que décrit ci-dessus. Pour modifier les sélections de vitesse du moteur de la soufflante en vue du chauffage, retirez le conducteur du moteur de soufflante de la borne HEAT sur le panneau de commande. (Consultez la **Figure 4**.) Sélectionnez le ou les fils conducteurs de vitesse du moteur de soufflante parmi les autres fils du moteur et repositionnez-le(s) à la borne LOW ou HIGH HEAT. Rebranchez le fil conducteur d'origine à la borne SPARE (de réserve).

Réglage du délai d'arrêt de la soufflante (mode chauffage)

La période de délai d'arrêt de la soufflante principale peut être prolongée ou écourtée au besoin pendant le mode chauffage pour assurer un plus grand confort. Pour connaître la position et l'emplacement des interrupteurs du centre de commande, (Consultez la **Figure 4** et la **Figure 15**.)

- Retirez la porte du compartiment de la soufflante, si elle est installée.
- Réglez les interrupteurs de réglage SW-2 et SW-3 à ON ou à OFF pour obtenir le délai d'arrêt de la soufflante désiré. Consultez le **Tableau 5**, la **Figure 4**, et la **Figure 15**.
- Passez au « réglage du délai d'arrêt de la soufflante » avant de replacer la porte du compartiment de la soufflante.

Tableau 5	Prises de vitesse de la soufflante	
	POSITION DE L'INTERRUPTEUR DE RÉGLAGE (SW 2 et 3)	
	SW-2	SW-3
DÉLAI D'ARRÊT DE LA SOUFFLANTE POUR LE MODE DE CHAUFFAGE DÉSIRÉ (SEC.)		
90	DÉSACTIVÉ	DÉSACTIVÉ
120	DÉSACTIVÉ	ACTIVÉ
150	ACTIVÉ	DÉSACTIVÉ
180	ACTIVÉ	ACTIVÉ

Réglage du débit d'air de climatisation

Le débit d'air de climatisation peut être réglé à partir des prises de vitesse de soufflante qui restent. Consultez les tableaux de distribution d'air du présent guide.

Si un climatiseur ou une thermopompe à deux étages est installé, le débit d'air de climatisation à basse vitesse, le débit d'air de chaleur basse (LO HT) et le débit d'air de ventilation continue utilisent la même prise.

Réglage du débit d'air de ventilation continue

Le débit d'air de ventilation continue peut être réglé à partir des prises de vitesse de soufflante qui restent. Consultez les tableaux de distribution d'air du présent guide.

Le débit d'air de ventilation continue peut être changé pour n'importe quelle autre prise de vitesse, en basculant l'interrupteur de ventilateur du thermostat. Consultez la section Séquence de fonctionnement pour plus de détails.

**MISE EN GARDE****RISQUE DE SURCHAUFFE DE LA CHAUDIÈRE**

Le non-respect de cette mise en garde pourrait réduire la durée de vie de la chaudière.

Revérifiez l'élévation de température. Elle doit rester dans les limites spécifiées sur la plaque signalétique de l'appareil. Il est recommandé de respecter le point milieu de la plage d'élévation ou légèrement au-dessus.

Réglage de l'anticipateur de chaleur du thermostat

Thermostat mécanique : Réglez l'anticipateur de chaleur du thermostat en fonction de la demande de courant des composants électriques du circuit R-W/W1. Il est possible d'obtenir des lectures de courant précises au niveau des fils connectés normalement aux bornes de sous-base de thermostat R et W. L'anticipateur du thermostat ne doit PAS faire partie du circuit durant la prise de mesure. (Consultez la **Figure 5**.)

1. Réglez l'interrupteur SW-1 (TT) du panneau de commande de la chaudière à la position ON. (Consultez la **Figure 4**.)
2. Retirez le thermostat de la sous-base ou du mur.
3. Connectez un ampèremètre aux bornes R et W de la sous-base ou aux fils R et W du mur.
4. Notez l'appel de courant au niveau des bornes lorsque la chaudière est réglée sur chaleur basse et après le démarrage de la soufflante.
5. Réglez l'anticipateur de chaleur du thermostat conformément aux instructions et installez-le sur une sous-base ou un mur.
6. Réglez l'interrupteur SW-1 (TT) à la position OFF.
7. Installez la porte du compartiment de la soufflante.

Thermostat électronique : Réglez le taux de cycles à trois cycles à l'heure.

Figure 5

Vérification d'appel de courant à l'aide de l'ampèremètre



Tableau 6		DISTRIBUTION D'AIR - CFM (avec filtre ¹)										
CAPACITÉ DE L'APPAREIL	RACCORDEMENT DES CONDUITS DE REPRISE	PRISES DE VI-TESSE ²	PRESSION STATIQUE EXTERNE (pouces de colonne d'eau)									
			0,1	0,2	0,3	0,4	0,5	0,6	0,7	0,8	0,9	1,0
0401410	CÔTÉ/FOND	Gris	1 120	1 080	1 030	980	925	875	820	760	690	630
		Jaune	880	845	810	780	740	710	680	640	615	570
		Bleu	695	665	620	575	535	495	455	420	370	280
		Orange	640	595	540	495	460	420	370	310	260	230
		Rouge	570	525	475	425	385	330	255	220	- ⁶	- ⁶
0401712	CÔTÉ/FOND	Gris	1 255	1 220	1 175	1 130	1 085	1 040	990	940	880	825
		Jaune	940	905	870	840	805	770	735	695	665	630
		Bleu	705	670	630	575	540	500	455	410	380	325
		Orange	580	535	480	425	380	335	290	235	- ⁶	- ⁶
		Rouge	555	485	425	375	330	280	215	- ⁶	- ⁶	- ⁶
0601412	CÔTÉ/FOND	Gris	1 265	1 225	1 185	1 140	1 090	1 030	975	920	850	760
		Jaune	1 115	1 085	1 060	1 030	1 000	970	930	880	810	715
		Orange	1 000	970	940	910	880	845	815	770	735	695
		Bleu	945	915	885	855	820	785	745	705	675	635
		Rouge	770	740	700	660	620	575	540	500	455	415
0601714	CÔTÉ/FOND	Gris	1 720	1 670	1 620	1 565	1 505	1 440	1 375	1 295	1 220	1 135
		Jaune	1 325	1 285	1 255	1 220	1 185	1 145	1 115	1 075	1 040	1 000
		Bleu	1 010	970	925	875	835	785	745	690	660	620
		Orange	1 160	1 115	1 080	1 045	1 000	960	920	875	840	785
		Rouge	785	715	655	595	530	490	435	385	340	285
0801716	CÔTÉ/FOND	Gris	1 810	1 770	1 720	1 665	1 610	1 540	1 475	1 400	1 315	1 235
		Jaune	1 535	1 500	1 475	1 435	1 405	1 370	1 340	1 310	1 245	1 160
		Bleu	1 380	1 340	1 305	1 270	1 240	1 200	1 165	1 130	1 090	1 050
		Orange	1 180	1 130	1 095	1 060	1 015	975	935	895	850	800
		Rouge	1 100	1 045	1 010	970	920	885	845	790	745	690
0802120	FOND ou DEUX-CÔTÉS ^{4, 5}	Gris	2 290	2 225	2 155	2 090	2 015	1 930	1 845	1 750	1 640	1 515
		Jaune	1 810	1 760	1 725	1 685	1 640	1 600	1 555	1 520	1 480	1 415
		Bleu	1 385	1 340	1 285	1 240	1 200	1 140	1 090	1 050	995	950
		Orange	1 560	1 520	1 475	1 430	1 385	1 335	1 295	1 240	1 200	1 150
		Rouge	1 055	985	910	860	795	750	680	615	565	495
1002120	FOND ou DEUX-CÔTÉS ^{4, 5}	Gris	2 340	2 295	2 250	2 195	2 110	2 030	1 935	1 835	1 725	1 605
		Jaune	1 950	1 900	1 855	1 800	1 755	1 705	1 655	1 605	1 560	1 485
		Bleu	1 750	1 700	1 650	1 605	1 555	1 500	1 455	1 395	1 350	1 300
		Orange	1 570	1 520	1 460	1 410	1 350	1 300	1 240	1 195	1 140	1 095
		Rouge	1 350	1 280	1 225	1 155	1 105	1 045	1 000	950	895	830
1202422	FOND ou DEUX-CÔTÉS ^{4, 5}	Gris	2 275	2 230	2 185	2 130	2 055	1 950	1 825	1 710	1 610	1 500
		Jaune	1 875	1 820	1 770	1 720	1 660	1 600	1 550	1 505	1 450	1 390
		Bleu	2 170	2 125	2 075	2 025	1 975	1 900	1 790	1 695	1 590	1 470
		Orange ³	1 475	1 420	1 350	1 280	1 215	1 165	1 105	1 050	995	930
		Rouge ³	1 625	1 565	1 505	1 445	1 385	1 325	1 275	1 225	1 170	1 130

REMARQUE :

- Un filtre est requis pour chaque tuyau de reprise. Le rendement du débit d'air comprend un filtre lavable de 19 mm (3/4 po) comme celui contenu dans le support de filtre autorisé de l'usine. Consultez la liste des accessoires. Pour déterminer la performance de débit d'air sans le filtre, supposez une pression statique externe de 0,1 po de colonne d'eau supplémentaire disponible.
- RÉGLEZ LES PRISES DE VITESSE DE SOUFFLANTE AU BESOIN EN VUE DE L'ÉLEVATION DE TEMPÉRATURE D'AIR APPROPRIÉE POUR CHAQUE INSTALLATION.
- Les zones ombragées indiquent que cette plage de débit d'air est INFÉRIEURE À LA PLAGE PERMISE POUR LA CHALEUR ÉLEVÉE. CES PLAGES DE DÉBIT D'AIR SONT RÉSERVÉES À DES DÉBITS D'AIR DE CHAUFFAGE OU DE CLIMATISATION DE FAIBLE NIVEAU.
- Les débits d'air supérieurs à 1 800 pi³/min exigent un tuyau de retour inférieur, latéral ou à la fois inférieur et latéral. Un filtre mesurant au moins 508 x 635 mm (20 x 25 po) est requis.
- Dans les applications à tirage ascendant, l'air fourni vers un côté de la chaudière et vers une base de reprise équivaut à une reprise par le fond et le côté.
- Le signe « - » indique une condition de fonctionnement instable.

Vérification des dispositifs de sécurité

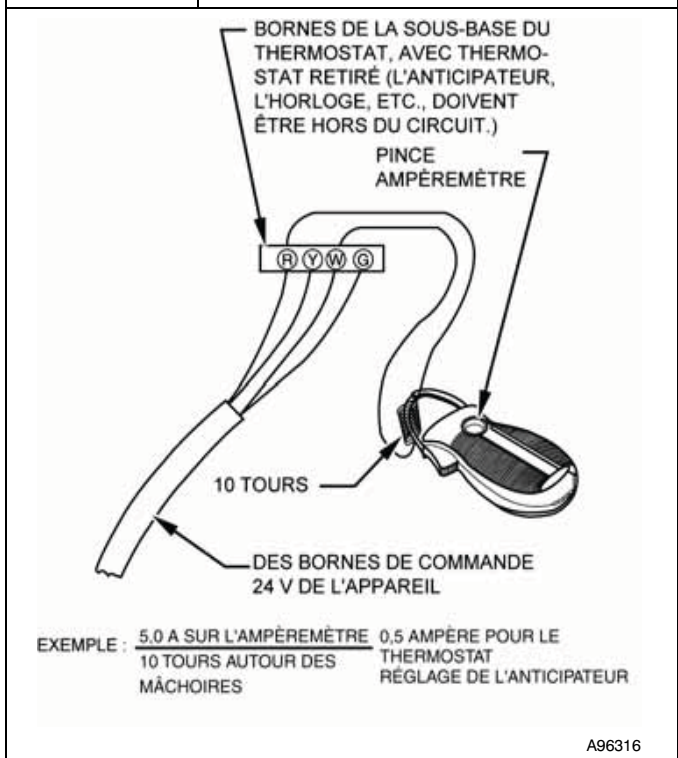
Le détecteur de flamme, la vanne de gaz et le pressostat ont tous été vérifiés à la section Procédure de mise en marche dans le cadre d'une utilisation normale.

- Vérifiez le rupteur thermique principal
C'est lui qui coupe la combustion et alimente le moteur de la soufflante de circulation d'air si la chaudière surchauffe. La vérification du rupteur thermique selon cette méthode permet d'établir le bon fonctionnement du

rupteur en cas de tuyau d'alimentation ou de retour d'air obstrué ou de défaillance du moteur. Si le rupteur thermique ne fonctionne pas lors de cet essai, vous devez en déterminer la cause et la corriger.

- Faites fonctionner la chaudière pendant au moins cinq minutes.
- Bloquez graduellement l'air repris à l'aide d'un morceau de carton ou d'une plaque jusqu'à ce que le rupteur se déclenche.

- c. Débloquez l'air repris afin de permettre une circulation normale.
 - d. Les brûleurs se rallumeront dès que la chaudière aura refroidi.
2. Vérification du ou des pressostats
- Ce contrôle s'assure du bon fonctionnement de la soufflante de l'évacuateur de tirage.
- a. Coupez l'alimentation 115 V à la chaudière.
 - b. Débranchez les fils du moteur de l'évacuateur du faisceau de câblage.
 - c. Appliquez la tension de 115 V à la chaudière.
 - d. Réglez le thermostat à «call for heat» (appel de chaleur) et patientez une minute. Lorsque le pressostat fonctionne bien, l'allumeur à surface chaude ne devrait **PAS** luire et le code d'état 3 clignote. Si l'allumeur luit lorsque le moteur de l'évacuateur est coupé, arrêtez immédiatement la chaudière.
 - e. Déterminez la raison pour laquelle l'interrupteur de pression n'a pas fonctionné correctement et corrigez le problème.
 - f. Coupez l'alimentation 115 V à la chaudière.
 - g. Rebranchez les fils du moteur de l'évacuateur, remplacez la porte et appliquez la tension de 115 V.
 - h. La soufflante fonctionnera pendant 90 secondes avant de reprendre l'appel de chaleur.
 - i. La chaudière devrait s'allumer normalement.

Liste de vérification

1. Rangez tous les outils et instruments. Nettoyez les débris.
2. Vérifiez si le cavalier a été retiré de la borne TEST/TWIN. Vérifiez que rien n'a été branché dans le connecteur PLT.

REMARQUE : Remarque : Si un cavalier est enfiché dans le connecteur PLT, retirez-le et jetez-le. (Consultez la **Figure 14**.)

3. Vérifiez si l'interrupteur de réglage du mode de chauffage SW-1 est réglé correctement. (Consultez la **Figure 14**.)
4. Vérifiez si les interrupteurs de délai d'arrêt de la soufflante et de la chaleur SW-2 et SW3 sont réglés comme désiré. (Consultez la **Figure 14**)
5. Vérifiez si la porte du compartiment de la soufflante (porte en position de tirage ascendant) et la porte du compartiment de commande (porte principale ou supérieure en position de tirage ascendant) sont bien installées.
6. Assurez-vous que la DEL d'état est allumée. Si ce n'est pas le cas, vérifiez que le bloc d'alimentation est sous tension et que la porte du compartiment de la soufflante est fermée solidement. Consultez la **Figure 14** pour l'interprétation des codes de diagnostic.
7. Effectuez un cycle d'essai sur la chaudière avec le thermostat de la pièce pour vous assurer qu'il fonctionne correctement. Vérifiez tous les modes : chaleur, climatisation et ventilation.
8. Vérifiez le fonctionnement des accessoires pour vous assurer qu'il est conforme aux instructions du fabricant.
9. Passez en revue le guide d'utilisation avec le propriétaire.
10. Attachez la documentation à la chaudière.

PROCÉDURES D'ENTRETIEN ET DE RÉPARATION

Le personnel non formé peut néanmoins accomplir les tâches élémentaires d'entretien préventif, comme le nettoyage et le remplacement des filtres à air. Toutes les autres opérations doivent être réalisées par un personnel dûment formé. Un technicien d'entretien qualifié doit inspecter la chaudière chaque année.

⚠ AVERTISSEMENT

RISQUE D'INCENDIE, DE BLESSURE OU DE MORT

Le non-respect de cet avertissement pourrait entraîner des blessures corporelles, la mort ou des dommages matériels.

L'entretien et la réparation conformes de cet appareil requièrent un outillage spécifique et des connaissances spéciales. Si vous ne possédez pas ces connaissances et l'outillage nécessaire, n'essayez pas d'entreprendre des procédures d'entretien sur cet équipement autres que celles recommandées dans le manuel de l'utilisateur.

⚠ MISE EN GARDE

DANGER POUR L'ENVIRONNEMENT

Le non-respect de cette mise en garde pourrait provoquer une pollution de l'environnement.

Retirez et recyclez tous les composants ou matériaux (c.-à-d. frigorigène, panneau de commande, etc.) avant de mettre au rebut l'appareil.

⚠ AVERTISSEMENT

RISQUE D'ÉLECTROCUTION, D'INCENDIE OU D'EXPLOSION

Le non-respect de cette mise en garde pourrait entraîner des blessures corporelles, la mort ou des dommages matériels.

Le sectionneur principal doit être réglé en position d'arrêt (OFF) avant l'installation, la modification ou la maintenance du système. Il est possible que plusieurs disjoncteurs soient présents. Verrouillez et posez une étiquette de mise en garde appropriée sur le sectionneur. Vérifiez le bon fonctionnement après toute intervention. Réinstallez toujours les portes d'accès après les interventions d'entretien et de réparation.

⚠ MISE EN GARDE

RISQUE D'ÉLECTROCUTION

Le non-respect de cette mise en garde pourrait causer un fonctionnement inapproprié de la chaudière ou une panne.

Étiquetez l'ensemble des fils avant de les débrancher lors d'une intervention au niveau des commandes. Les erreurs de câblage peuvent entraîner un fonctionnement incorrect et dangereux.

Généralités

Ces instructions ont été rédigées en supposant une installation de chaudière à tirage ascendant. Cela signifie que la soufflante se trouve sous la section de combustion et des commandes de la chaudière et que l'air climatisé est refoulé vers le haut.

Comme la chaudière peut être installée dans l'une ou l'autre des quatre positions illustrées à la **Figure 6**, vous devez réviser en conséquence votre orientation par rapport à l'emplacement des composants.

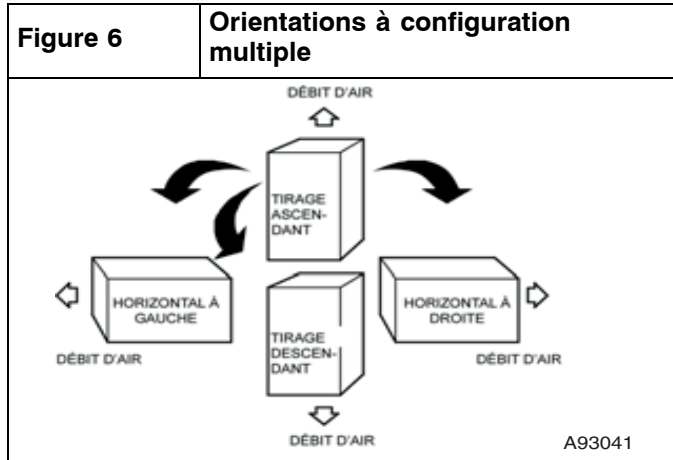

Commandes électriques et câblage

Pressostats

Chaque pressostat comporte une étiquette indiquant un emplacement de référence («COLLECTOR BOX-LPS» ou «HOUSING-HPS»). Le point d'ouverture nominal de chaque pressostat est indiqué en pouces de colonne d'eau (W.C.) sur l'étiquette, sous l'emplacement de référence. Les points d'ouverture maximal et minimal du pressostat sont de +/- 0,05 pouce de colonne d'eau de son point d'ouverture nominal. Le point de fermeture maximal du pressostat est de 0,10 pouce de colonne d'eau au-dessus de son point d'ouverture maximal.

Exemple : Le point d'ouverture nominal du pressostat est de 0,68 po de colonne d'eau. Son point d'ouverture minimal est de 0,63 po de colonne d'eau. Son point d'ouverture maximal est de 0,73 po de colonne d'eau. Son point de fermeture maximal est de 0,83 po de colonne d'eau.

⚠ AVERTISSEMENT

RISQUE D'ÉLECTROCUTION

Ignorer cet avertissement pourrait provoquer de graves blessures, voire la mort.

Il se pourrait que la chaudière possède plus d'une alimentation électrique. Vérifiez les accessoires et l'appareil de climatisation pour y trouver les fournitures électriques qui doivent être coupées durant l'entretien ou la réparation de la chaudière. Verrouillez et posez une étiquette de mise en garde appropriée sur le sectionneur.

La mise à la terre électrique et la polarité destinée au câblage électrique de 115 V doivent être préservées. Consultez la **Figure 7** pour obtenir des renseignements sur le câblage sur place et la **Figure 15** pour des renseignements sur le câblage de la chaudière.

REMARQUE : Si la polarité est incorrecte, la DEL d'état du panneau de commande fera clignoter le code 10 et empêchera la chaudière de chauffer. Le système de commande requiert aussi une mise à la terre adéquate pour assurer un bon fonctionnement de l'électrode de commande et de détection de flamme.

Le panneau de commande comprend un fusible de 3 ampères de type automobile sur le circuit de 24 V. (Consultez la **Figure 4**.) Tout court-circuit du câblage de 24 V durant l'installation, la réparation ou la maintenance fera griller le fusible. Si un remplacement du fusible s'impose, utilisez UNIQUEMENT un fusible de 3 A. La DEL sera éteinte sur le panneau de commande lorsque le fusible doit être remplacé.

Dépannage

Reportez-vous à l'étiquette d'entretien. (Consultez la **Figure 14**—Étiquette d'entretien.)

L'organigramme du guide de dépannage (consultez la **Figure 16**) peut être très utile pour isoler les problèmes de fonctionnement de la chaudière. En commençant par le mot « Début », répondez à chaque question et suivez la flèche appropriée jusqu'à l'élément suivant.

Le Guide vous aidera à identifier le problème ou le composant en panne. Après avoir remplacé un composant, vérifiez la séquence de fonctionnement.

Une instrumentation adéquate est requise pour l'entretien des commandes électriques. Le panneau de commande de cette chaudière est doté d'une diode électroluminescente (DEL) d'état (STATUS CODE DEL) pour faciliter l'installation, l'entretien et le dépannage. Les codes d'état peuvent être consultés sur l'indicateur de la porte du compartiment de la soufflante. La DEL verte de contrôle de la chaudière est allumée en mode pulsation, éteinte ou présente un code composé de 1 ou 2 chiffres. Le premier chiffre est le nombre de clignotements courts, le second est le nombre de clignotements longs.

Figure 7 Schéma de câblage du chauffage et de la climatisation – Thermostat à un étage

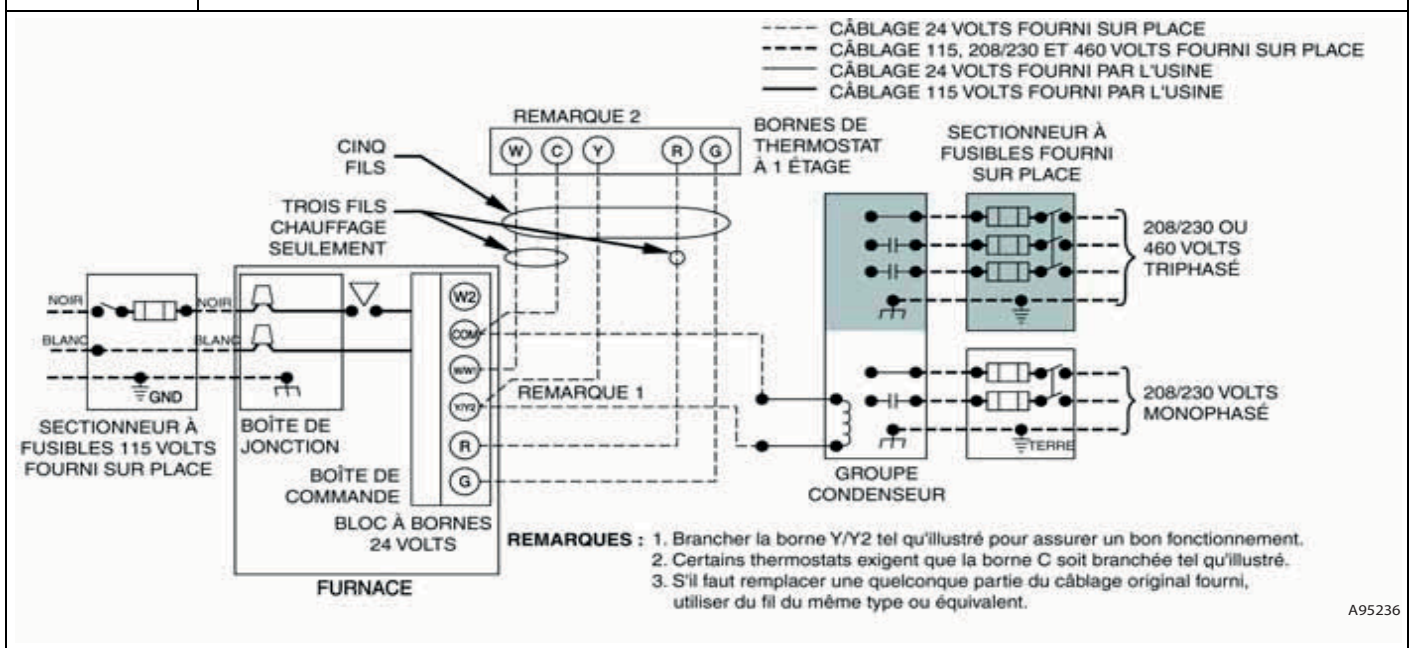

Pour une explication des codes d'état, reportez-vous à l'étiquette d'entretien sur la porte du compartiment de commande, à la **Figure 14** ou au guide de dépannage, que vous pouvez obtenir auprès de votre distributeur.

Récupération des codes d'anomalie mémorisés

REMARQUE : Les codes d'anomalie ne peuvent pas être récupérés en présence d'un signal de thermostat (24 V sur W, Y, G, etc.) ou si des délais tels que les délais d'arrêt de la soufflante sont activés.

Les codes d'état mémorisés ne seront PAS effacés de la mémoire, même en cas de coupure de l'alimentation 115 V ou 24 V. Pour plus de précisions, consultez l'étiquette d'entretien (**Figure 14**). Le code d'anomalie le plus récent peut être récupéré comme suit :

1. Laissez la source d'alimentation de 115 V branchée à la chaudière.
2. Observez la DEL d'état à travers la porte du compartiment de la soufflante (panneau inférieur sur les appareils à tirage ascendant). Consultez l'étiquette d'entretien (**Figure 14**) pour l'interprétation de la DEL.
3. Retirez la porte principale / du compartiment de commande (porte supérieure sur les appareils à tirage ascendant).
4. Débranchez BRIÈVEMENT (2 ou 3 secondes) UN des principaux fils de rupteur et rebranchez-le.
5. La DEL fera clignoter le code d'anomalie le plus récent en mémoire. Consultez l'étiquette d'entretien (**Figure 14**) pour l'interprétation de la DEL.
6. Une séquence de test des composants suivra.
7. Remettez en place la porte principale / du compartiment de commande.

Test automatique des composants

REMARQUE : Le test des composants du panneau de commande de chaudière permet à tous les composants de fonctionner pendant une courte période, à l'exception de la vanne de gaz et de la borne HUM VAC de l'humidificateur qui ne sont pas alimentés. La borne EAC-1 est sous tension lorsque la soufflante est en marche. La borne HUM est mise sous tension lorsque le moteur de l'évacuateur est mis sous tension. Cette fonction facilite le diagnostic d'un problème du système en cas d'anomalie d'un composant. Le test des

composants ne fonctionnera pas s'il y a présence d'un signal du thermostat au panneau de commande et tant que tous les délais ne seront pas écoulés.

Pour commencer le test automatique des composants :

1. Retirez la porte du compartiment de la soufflante.
2. Débranchez le fil rouge du thermostat au panneau de commande de la chaudière.
3. Fermez manuellement l'interrupteur de porte du compartiment de la soufflante.

Faire preuve de prudence lors de la fermeture manuelle de cet interrupteur à des fins d'entretien.

⚠ AVERTISSEMENT

RISQUE D'ÉLECTROCUTION

Le non-respect de cette mise en garde pourrait entraîner des blessures corporelles ou la mort.

L'interrupteur de porte du compartiment de la soufflante applique la tension de 115 V à la commande. Aucun composant ne peut fonctionner à moins que l'interrupteur ne soit fermé. Faire preuve de prudence lors de la fermeture manuelle de cet interrupteur à des fins d'entretien.

4. Créez un court-circuit à la borne C du panneau de commande pendant environ 2 secondes en reliant un cavalier à la borne à raccord rapide TEST/TWIN 5 mm (3/16 po) du panneau de commande jusqu'à ce que la DEL s'éteigne. Retirez le cavalier des bornes. (Consultez la **Figure 4**.)

REMARQUE : Si les bornes TEST/TWIN et C sont raccordées pendant plus de deux secondes, la DEL fera clignoter le code 10 et ignorera la requête de test de composant.

La séquence de test des composants fonctionnera comme suit :

- a. La DEL affiche le code de statut précédent 4 fois.
- b. Le moteur de l'évacuateur démarre et continue à tourner jusqu'à l'étape g de la séquence de test des composants.
- c. Au bout de 7 secondes, l'allumeur à surface chaude est alimenté pendant 15 secondes, puis s'éteint.

- d. Le moteur de soufflante fonctionne en débit LO-HT pendant 10 sec.
 - e. Le moteur de soufflante fonctionne en débit HI-HT pendant 10 sec.
 - f. Le moteur de soufflante fonctionne à la vitesse de climatisation (COOL) pendant 10 secondes.
 - g. Le moteur de l'évacuateur passe en bas débit pendant 10 secondes puis s'arrête.
5. Rebranchez le fil rouge au panneau de commande de la chaudière, retirez le ruban de l'interrupteur de porte du compartiment de la soufflante et réinstallez la porte.
 6. Vérifiez l'arrêt de la chaudière en abaissant le réglage du thermostat sous la température de la pièce.
 7. Vérifiez que la chaudière redémarre en augmentant le réglage du thermostat au-dessus de la température de la pièce.
 8. Relâchez l'interrupteur de la porte de soufflante, reconnectez le fil à la borne « R » du tableau de commande de la chaudière et replacez la porte de soufflante.

Entretien et maintenance

AVERTISSEMENT

DANGER D'EXPLOSION OU D'INCENDIE

Le non-respect de cet avertissement pourrait entraîner des blessures corporelles, la mort ou des dommages matériels.

N'entreposez jamais de matériaux combustibles ou inflammables sur ou près de la chaudière, par exemple :

1. Cannelles aérosols ou vaporisateur, chiffons, balais, vadrouilles, aspirateurs ou autres outils de nettoyage.
2. Savons en poudre, javellisants, cires ou autres composés nettoyants, plastique ou contenants de plastique, essence, kérosène, liquide à briquet, liquide de nettoyage à sec ou autres fluides volatiles.
3. Diluants à peinture et autres composés de peinture, sacs de papier ou autres produits de papier. Une exposition à ces matières pourrait entraîner la corrosion des échangeurs thermiques.

Pour obtenir des performances nominales continues et pour minimiser les risques de pannes à la chaudière, un entretien périodique de cette unité est essentiel. Consultez votre revendeur local pour connaître la fréquence d'entretien correcte et la disponibilité d'un contrat d'entretien.

AVERTISSEMENT

RISQUE D'ÉLECTROCUTION ET D'INCENDIE

Le non-respect de cette mise en garde pourrait entraîner des blessures corporelles, la mort et/ou des dommages matériels.

Coupez l'alimentation en gaz et en électricité de la chaudière et posez une étiquette de verrouillage avant d'effectuer un entretien ou une maintenance. Conformez-vous aux instructions opératoires de l'étiquette fixée à la chaudière.

AVERTISSEMENT

DANGER D'INCENDIE ET D'INTOXICATION AU MONOXYDE DE CARBONE

Le non-respect de cet avertissement pourrait entraîner des blessures corporelles, la mort ou des dommages matériels.

Ne faites pas fonctionner la chaudière sans qu'un filtre ou un système filtrant n'y ait été installé. Ne faites pas fonctionner la chaudière lorsque les portes d'accès au système filtrant ou au filtre ont été retirées.

MISE EN GARDE

RISQUE DE COUPURE

Le non-respect de cette mise en garde pourrait entraîner des blessures.

Les plaques de métal peuvent présenter des angles coupants ou des ébarbures. Soyez prudent et portez des vêtements appropriés, des lunettes de sécurité ainsi que des gants lors de la manipulation des pièces ou d'une intervention sur la chaudière.

Le minimum de maintenance qui doit être effectué sur cette chaudière est le suivant :

1. Vérification et nettoyage du filtre à air tous les mois ou plus fréquemment si nécessaire. Remplacez-le s'il est fendu.
2. Inspection du moteur et du rotor de la soufflante pour vérifier leur propreté à chaque changement de saison. Nettoyez au besoin.
3. Inspection des connexions électriques pour s'assurer qu'elles sont bien serrées et des commandes pour vérifier leur fonctionnement à chaque saison de chauffage. Réparez au besoin.
4. Inspection du compartiment du brûleur avant chaque saison de chauffage pour déceler toute trace de rouille, de corrosion, de suie ou d'excès de poussière. Au besoin, faites réparer la chaudière et le brûleur par une société d'entretien qualifiée.
5. Inspection du système de ventilation avant chaque saison de chauffage pour déceler les fuites d'eau, tuyaux fléchis ou raccords cassés. Faites réparer le système de ventilation par une société d'entretien qualifiée.
6. Inspection de tous les accessoires fixés à la chaudière, par exemple un humidificateur ou un épurateur d'air électronique. Effectuez l'entretien ou la maintenance des accessoires tel que recommandé dans les instructions relatives aux accessoires.

Nettoyage et/ou remplacement du filtre à air

Le type de filtre à air peut varier selon l'application ou l'orientation. Le filtre est externe au caisson de la chaudière. Aucune disposition n'est prévue sur ces chaudières pour un filtre interne. Reportez-vous au chapitre « Disposition du filtre » de la section « Installation » de ce guide.

REMARQUE : Si le filtre possède une flèche de direction du débit d'air, elle doit pointer en direction de la soufflante. Pour nettoyer ou remplacer les filtres, procédez comme suit :

**AVERTISSEMENT****RISQUE D'ÉLECTROCUTION, D'INCENDIE OU D'EXPLOSION**

Le non-respect de cette mise en garde pourrait entraîner des blessures corporelles, la mort ou des dommages matériels.

Le sectionneur principal doit être réglé en position d'arrêt (OFF) avant l'installation, la modification ou la maintenance du système. Il est possible que plusieurs disjoncteurs soient présents. Verrouillez et posez une étiquette de mise en garde appropriée sur le sectionneur. Vérifiez le bon fonctionnement après toute intervention. Réinstallez toujours les portes d'accès après les interventions d'entretien et de maintenance.

1. Coupez l'alimentation électrique de la chaudière.
2. Retirez la porte du boîtier de filtre.
3. Glissez le filtre hors du boîtier.
4. Si la chaudière est dotée d'un filtre lavable permanent, nettoyez-le en vaporisant de l'eau froide du robinet à travers le filtre dans la direction contraire du débit d'air. Rincez le filtre et laissez sécher. L'application d'huile ou d'un autre revêtement sur le filtre n'est pas recommandée.
5. Si la chaudière est dotée d'un filtre jetable indiqué par l'usine, remplacez-le uniquement par un autre filtre de même type et de même dimension.
6. Glissez le filtre dans le boîtier.
7. Remplacez la porte du boîtier de filtre.
8. Remettez la chaudière sous tension.

Maintenance du moteur et du rotor de soufflante

Pour assurer une durée de vie prolongée, une efficacité supérieure et une bonne économie, nettoyez annuellement toute saleté et graisse accumulées sur le rotor et le moteur de la soufflante.

Les moteurs de la soufflante et de l'inducteur sont prélubrifiés et ne nécessitent aucun graissage supplémentaire. L'absence d'un orifice d'huile de lubrification, à chaque extrémité des moteurs, permet de les reconnaître.

Les opérations suivantes doivent être effectuées par un technicien d'entretien qualifié. Nettoyez le moteur et le rotor de soufflante comme suit :

1. Coupez l'alimentation électrique de la chaudière.
2. Retirez la porte du compartiment de la soufflante.
3. Tous les fils de l'usine peuvent être connectés, mais le thermostat sur place et le câblage des accessoires devront peut-être être débranchés selon leur longueur et leur acheminement.
4. Si le tuyau d'air de combustion et d'évent traverse le compartiment de la soufflante, il faudra peut-être les sortir du compartiment.

Débranchez les tuyaux d'air de combustion et d'évent comme suit :

- a. Desserrez les colliers des conduites d'air de combustion et accouplements d'évacuation externes à la chaudière.
- b. Séparez les tuyaux des raccords et mettez-les de côté.
- c. Desserrez les colliers sur les raccords d'évent et le tuyau d'air de combustion situé sur l'étagère de soufflante.
- d. Séparez les tuyaux du compartiment de la soufflante et mettez-les de côté.

- e. Retirez les raccords des adaptateurs de tuyau et mettez-les de côté.
- f. Une fois la soufflante réparée, inversez les étapes a à e.
- g. Serrez tous les colliers à 15 lb po.

Consultez la **Figure 8** pour les étapes 5 à 14.

5. Retirez les vis qui retiennent la soufflante à son étagère et glissez le tout hors de la chaudière. Détachez le fil de mise à la terre et débranchez les bouchons de faisceau de câblage du moteur de la soufflante.

REMARQUE : Le rotor de la soufflante est fragile. Faites attention.

6. Nettoyez le rotor et le moteur de la soufflante à l'aide d'un aspirateur à brosse douce. Faites attention de ne pas déplacer les masselottes d'équilibrage (pinces) des aubes du rotor de soufflante. Ne pliez pas le rotor ou les lames car cela affecterait l'équilibre.
7. Si vous trouvez un résidu graisseux sur le rotor de la soufflante, retirez-le du boîtier de soufflante et lavez-le à l'aide d'un dégraissant approprié. Pour retirer le rotor :
 - a. Marquez son emplacement sur l'arbre avant de le démonter afin de garantir un réassemblage adéquat.
 - b. Desserrez la vis de calage qui fixe le rotor de soufflante à l'arbre du moteur.

REMARQUE : Marquez les bras de fixation de la soufflante et son boîtier de façon à ce que chaque bras soit replacé au même endroit lors du réassemblage.

- c. Marquez l'orientation du rotor de soufflante et de la plaque de coupure afin de garantir un réassemblage adéquat.
- d. Retirez les vis qui fixent la plaque de coupure et sortez la plaque du boîtier.
- e. Retirez les boulons qui retiennent les fixations du moteur au boîtier de la soufflante et glissez le moteur et les fixations hors du boîtier.
- f. Retirez le rotor de soufflante du boîtier.
- g. Nettoyez le rotor conformément aux instructions qui apparaissent sur le dégraissant. Ne laissez pas le dégraissant pénétrer dans le moteur.
8. Réassemblez le moteur et le rotor de soufflante en inversant les étapes 7b à 7f. Veillez à ce que le rotor soit correctement positionné pour une rotation appropriée.
9. Serrez les boulons de fixation du moteur à 40 +/- 10 lb po lors du réassemblage.
10. Serrez la vis de calage de la soufflante à 160 +/- 20 lb po lors du réassemblage.
11. Vérifiez que le rotor de soufflante est centré dans le boîtier de la soufflante et que la vis de calage fait contact avec la portion plate de l'arbre de moteur. Desserrez la vis de calage du rotor de soufflante et repositionnez-la au besoin.
12. Tournez manuellement le rotor de soufflante afin de vous assurer que rien ne frotte sur le boîtier.
13. Remettez la soufflante dans la chaudière.
14. Reposez les deux vis qui fixent la soufflante à sa plateforme.
15. Rebranchez les fils de soufflante au panneau de commande de la chaudière. Reportez-vous au schéma de câblage de la chaudière et raccordez les fils de thermostat s'ils avaient été débranchés.

REMARQUE : Veillez à fixer le fil de mise à la terre et à reconnecter les fiches du faisceau de câblage au moteur de la soufflante.

Figure 8 Ensemble de brûleur

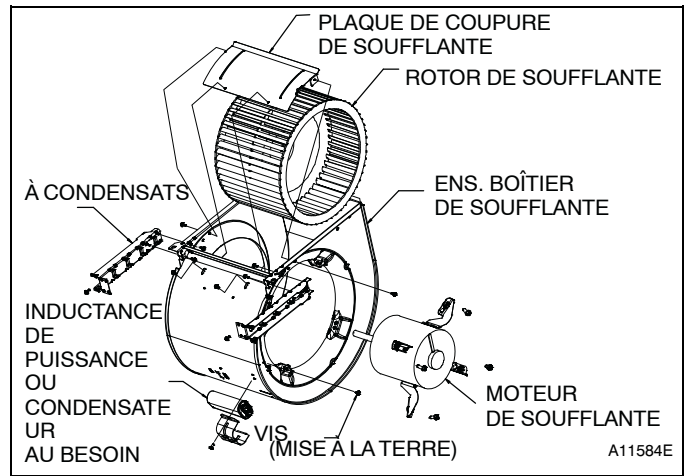
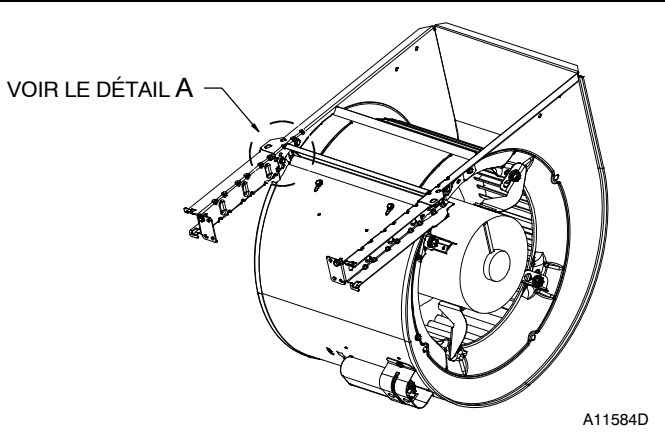
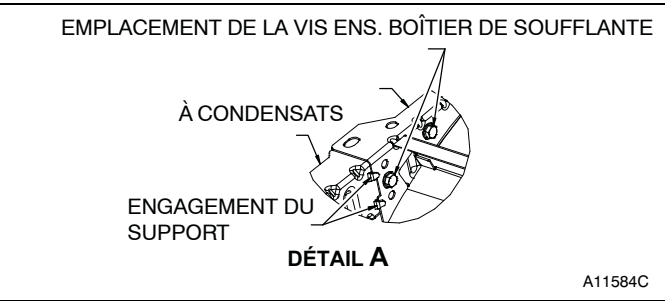
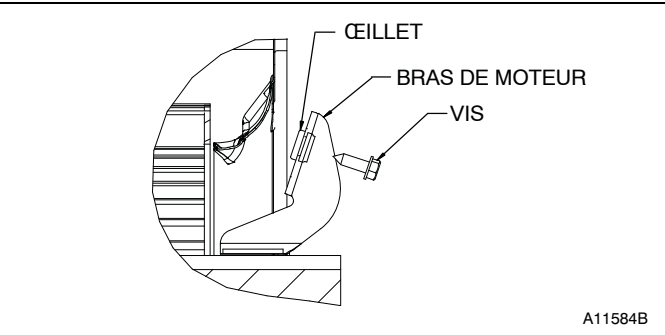
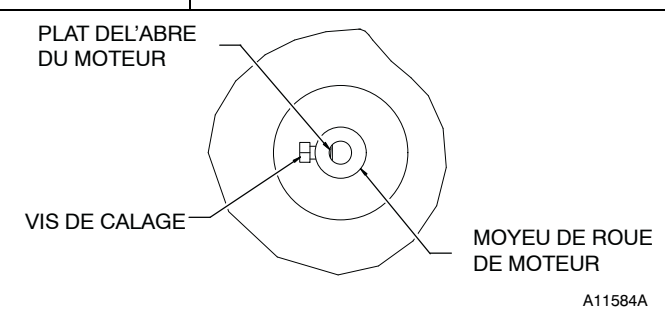

⚠ AVERTISSEMENT

RISQUE D'ÉLECTROCUTION

Ignorer cet avertissement pourrait provoquer de graves blessures, voire la mort.

L'interrupteur de porte du compartiment de la soufflante ouvre le circuit de 115 V c.a. au panneau de commande. Aucun composant ne peut fonctionner à moins que l'interrupteur ne soit fermé. Faire preuve de prudence lors de la fermeture manuelle de cet interrupteur à des fins d'entretien.

16. Les chaudières à tirage descendant ou horizontal avec tuyau d'évent à travers la chaudière seulement :
 - a. Installez et raccordez une petite section de tuyau d'évent dans la chaudière à un évent existant.
 - b. Raccordez le raccord d'évent au coude d'évent.
17. Remettez sous tension. Fermez manuellement l'interrupteur de porte du compartiment de la soufflante. Utilisez un morceau de ruban adhésif pour maintenir l'interrupteur fermé. Vérifiez si la rotation et les changements de vitesse entre le chauffage et la climatisation fonctionnent correctement en raccordant R à G et R à Y/Y2 aux bornes du thermostat sur le panneau de commande de la chaudière. Si la température extérieure est inférieure à 21 °C (70 °F), déclenchez le disjoncteur de l'appareil extérieur avant de faire fonctionner la chaudière au cycle de climatisation. Enclenchez le disjoncteur extérieur une fois le cycle de climatisation terminé. (Consultez la **Figure 4**.)

REMARQUE : Si les bornes de thermostat R-W/W1 sont reliées ensemble au moment où la porte du compartiment de la soufflante est fermée, la soufflante tournera pendant 90 secondes avant d'entamer un cycle de chauffage.

- a. Exécutez un auto-test des composants tel qu'indiqué au bas de l'étiquette d'entretien apposée sur la porte du compartiment de commande.
 - b. Assurez-vous que la soufflante tourne dans la bonne direction.
18. Si la chaudière fonctionne correctement, **RELÂCHEZ L'INTERRUPTEUR DE PORTE DU COMPARTIMENT DE LA SOUFFLANTE**. Retirez les cavaliers ou rebranchez tout fil de thermostat déconnecté. Remplacez la porte du compartiment de la soufflante.
 19. Mettez en marche l'alimentation en gaz et effectuez un cycle de chauffage complet de la chaudière. Vérifiez l'élévation de température de la chaudière, comme illustré à la section Réglages. Ajustez l'élévation de température de la chaudière, comme illustré à la section Réglages.

Nettoyage des brûleurs et du détecteur de flamme

Les opérations suivantes doivent être effectuées par un technicien d'entretien qualifié. Si les brûleurs développent une accumulation de poussière ou de saleté, on peut les nettoyer selon la procédure ci-dessous :

REMARQUE : Utilisez une clé de maintien sur la vanne de gaz pour l'empêcher de tourner sur le collecteur ou d'endommager la fixation de l'ensemble de brûleur.



AVERTISSEMENT

RISQUE D'ÉLECTROCUTION ET D'INCENDIE

Le non-respect de cette mise en garde pourrait entraîner des blessures corporelles, la mort et/ou des dommages matériels.

Coupez l'alimentation en gaz et en électricité de la chaudière et posez une étiquette de verrouillage avant d'effectuer un entretien ou une maintenance. Conformez-vous aux instructions opératoires de l'étiquette fixée à la chaudière.

Consultez la **Figure 9**.

1. Débranchez l'alimentation au niveau du disjoncteur ou du fusible externe.
2. Coupez le gaz au compteur de gaz ou au robinet d'arrêt externe.
3. Retirez la porte du compartiment de commande et mettez-la de côté.
4. Réglez l'interrupteur de la vanne de gaz en position d'arrêt (OFF).
5. Débranchez le tuyau de gaz de la vanne et retirez-le du caisson de la chaudière.
6. Retirez les fils individuels des bornes de la vanne de gaz.
7. Débranchez les fils de l'allumeur à surface chaude (HSI).
8. Débranchez le fil du détecteur de flamme.
9. Supportez le collecteur et retirez les vis qui le retiennent au brûleur, puis laissez de côté. Notez l'emplacement du fil vert/jaune et de la borne de mise à la terre.
10. Inspectez les buses dans le collecteur pour déceler tout blocage ou obstruction. Retirez la buse, nettoyez-la ou remplacez-la.

11. Retirez les quatre vis qui retiennent la plaque supérieure au caisson de la chaudière.
12. Soulevez légèrement la plaque supérieure et soutenez-la avec un petit morceau de bois ou de carton replié.
13. Supportez le brûleur et retirez les vis qui le retiennent au panneau cellulaire de l'échangeur thermique.
14. Retirez les fils des deux interrupteurs de retour.
15. Glissez le brûleur d'une seule pièce hors des fentes sur les côtés de l'ensemble brûleur.
16. Retirez le détecteur de flamme de l'ensemble de brûleur.
17. (Facultatif) Retirez l'allumeur à surface chaude (HSI) et le support de fixation de l'ensemble de brûleur.
18. Vérifiez la résistance de l'allumeur. La résistance nominale est de 40 à 70 ohms à la température ambiante et elle est stable tout au long de la vie de l'allumeur.
19. Nettoyez le brûleur à l'aide d'une brosse et d'un aspirateur.
20. Nettoyez le détecteur de flamme avec une laine d'acier fine (calibre 0000). N'utilisez jamais de papier abrasif ou un chiffon émeri.

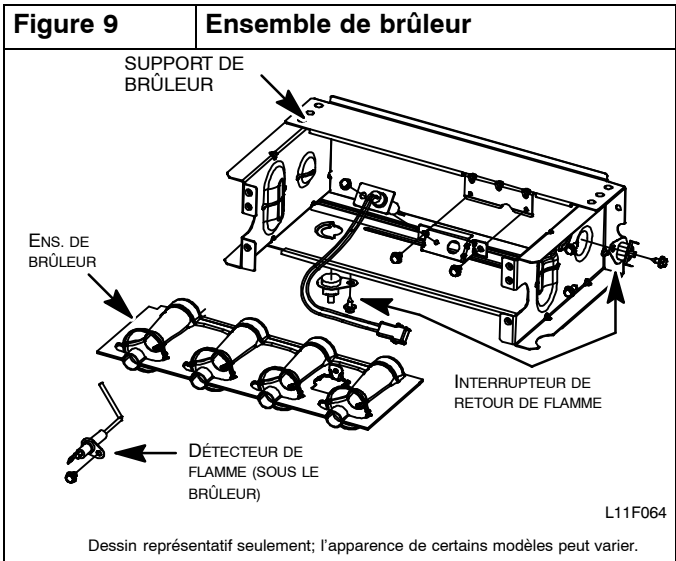

Pour réinstaller l'ensemble de brûleur :

1. Posez l'allumeur à surface chaude (HSI) et le support dans l'ensemble du brûleur.
2. Posez le détecteur de flamme sur le brûleur.
3. Alignez les bords des brûleurs individuels sur les fentes de l'ensemble de brûleur et glissez les brûleurs vers l'avant jusqu'à ce qu'ils soient correctement logés dans l'ensemble de brûleur.
4. Alignez les buses dans le collecteur sur les anneaux de support à l'extrémité du brûleur.
5. Insérez les buses dans les anneaux de support de brûleur.

REMARQUE : Si le collecteur ne s'ajuste pas exactement au brûleur, ne forcez ni le collecteur, ni l'ensemble de brûleur. Les brûleurs ne sont pas complètement logés à l'avant à l'ensemble de brûleur. Retirez le collecteur et vérifiez le positionnement des brûleurs dans l'ensemble de brûleur avant de réinstaller le collecteur.

6. Fixez le fil vert/jaune et la borne de mise à la terre à l'une des vis de fixation du collecteur.
7. Posez les vis de fixation du collecteur qui restent.
8. Vérifiez l'alignement de l'allumeur. Consultez la **Figure 9**, la **Figure 10** et la **Figure 11**.

Figure 10

Position de l'allumeur— vue de dessus

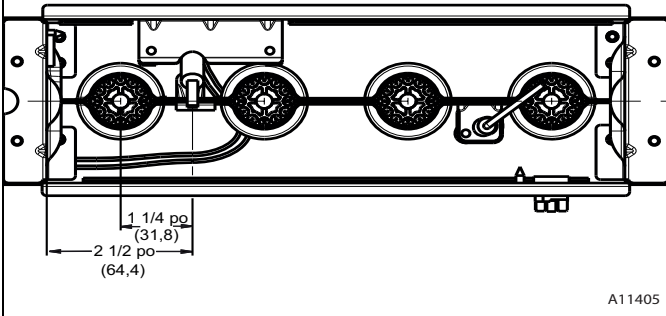

A11405

Figure 11

Position de l'allumeur— vue de côté

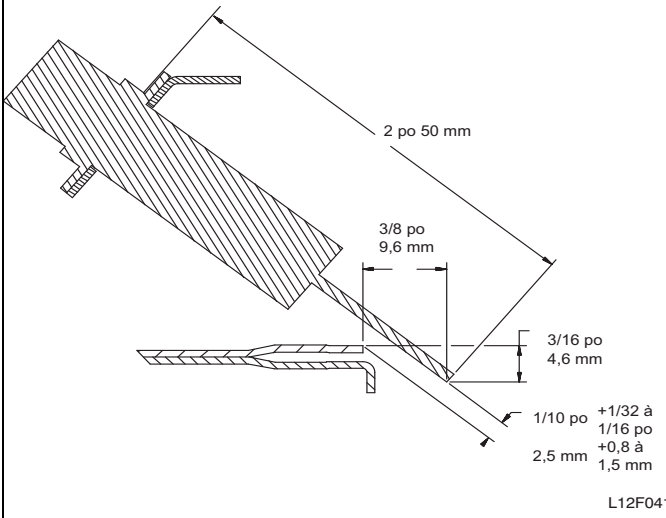

L12F041

16. Branchez l'alimentation au niveau du fusible, du disjoncteur ou du sectionneur externe.
17. Faites fonctionner la chaudière sur deux cycles de chauffage complets pour vérifier son bon fonctionnement.
18. Une fois cette étape terminée, réinstallez la porte du compartiment de commande.

Réparation de l'allumeur à surface chaude

L'allumeur n'a **PAS** besoin d'une inspection annuelle. Vérifiez la résistance de l'allumeur avant son retrait. Consultez la Figure 9, la Figure 10 et la Figure 11.

1. Coupez l'alimentation électrique et l'alimentation en gaz à la chaudière.
2. Retirez la porte du compartiment de commande.
3. Débranchez la connexion du fil de l'allumeur.
4. Vérifiez la résistance de l'allumeur. La résistance de l'allumeur est affectée par la température. Vérifiez la résistance seulement une fois l'allumeur à la température ambiante.
 - a. À l'aide d'un ohmmètre, vérifiez la résistance sur les deux fils d'allumeur.
 - b. La lecture à froid devrait se situer entre 40 ohms et 70 ohms.
5. Retirez l'allumeur.
 - a. À l'aide d'un tournevis 1/4 po, retirez les deux vis qui fixent le support de fixation de l'allumeur à l'ensemble du brûleur (consultez la Figure 9).
 - b. Retirez doucement l'allumeur et le support par le devant de l'ensemble de brûleur, sans toucher l'allumeur ou les pièces qui l'entourent.
 - c. Inspectez l'allumeur pour déceler tout signe de dommage ou d'anomalie.
 - d. Si un remplacement est requis, retirez la vis qui retient l'allumeur à son support et retirez l'allumeur.
6. Pour replacer l'allumeur et l'ensemble de brûleur, inversez les éléments 5a à 5d.
7. Rebranchez le faisceau de l'allumeur sur l'allumeur en disposant les fils de façon à vous assurer qu'il n'y a aucune tension sur l'allumeur lui-même. (Consultez la Figure 9.)
8. Démarrez l'alimentation en gaz et en électricité à la chaudière.
9. Vérifiez le fonctionnement de l'allumeur en lançant la fonction test automatique du panneau de commande ou en effectuant un cycle sur le thermostat.
10. Remplacez la porte du compartiment de commande.

Rinçage de la boîte collectrice et du système d'évacuation

AVERTISSEMENT

RISQUE D'ÉLECTROCUTION ET D'INCENDIE

Le non-respect de cette mise en garde pourrait entraîner des blessures corporelles, la mort et/ou des dommages matériels.

Coupez l'alimentation en gaz et en électricité de la chaudière et posez une étiquette de verrouillage avant d'effectuer un entretien ou une maintenance. Conformez-vous aux instructions opératoires de l'étiquette fixée à la chaudière.

1. Coupez l'alimentation électrique et l'alimentation en gaz à la chaudière.
2. Retirez la porte du compartiment de commande.
3. Débranchez le tube de l'orifice de pressostat.

9. Fixez les fils aux interrupteurs de retour.
10. Alignez l'ensemble de brûleur sur les ouvertures du panneau d'entrée cellulaire primaire et fixez l'ensemble de brûleur au panneau cellulaire.
11. Raccordez le fil au détecteur de flamme.
12. Raccordez le fil à l'allumeur à surface chaude.

REMARQUE : Utilisez une pâte lubrifiante résistant au propane- sur le tuyau afin de prévenir toute fuite. N'utilisez pas de ruban Téflon.

13. Posez le tuyau de gaz sur la vanne de gaz.

AVERTISSEMENT

DANGER D'EXPLOSION OU D'INCENDIE

Le non-respect de cette mise en garde pourrait entraîner des blessures corporelles, la mort et/ou des dommages matériels.

Ne purgez jamais une conduite de gaz dans une chambre de combustion. N'effectuez jamais une recherche de fuite à l'aide d'une flamme. Utilisez une solution savonneuse disponible dans le commerce, spécialement conçue pour la détection des fuites, et vérifiez tous les raccords. Un incendie ou une explosion pourrait entraîner des dommages matériels, de sérieuses blessures, voire même la mort.

14. Vérifiez l'absence de fuite à l'aide d'une solution savonneuse disponible sur le marché et conçue spécialement pour la détection des fuites.
15. Allumez le gaz au moyen de l'interrupteur de la vanne de gaz et du robinet d'arrêt- externe ou du compteur.

REMARQUE : Veillez à ce que le tube de pressostat débranché reste plus élevé que l'ouverture de la boîte collectrice, sinon l'eau s'écoulera du tube.

4. Retirez le bouchon dans le coin supérieur de la boîte collectrice. (Consultez la **Figure 1**.)
5. Fixez un entonnoir avec tube flexible à l'orifice de la boîte collectrice.
6. Rincez l'intérieur de la boîte collectrice à l'eau jusqu'à ce que l'eau évacuée du siphon de condensat soit propre et s'écoule librement.
7. Répétez les étapes 4 à 6 avec le bouchon du milieu sur le coin supérieur du boîtier du collecteur.
8. Retirez le tube de pressostat de la boîte collectrice.

REMARQUE : Ne soufflez **PAS** dans le tuyau lorsqu'il est raccordé à l'interrupteur de pression.

9. Nettoyez l'orifice de pressostat sur la boîte collectrice avec un petit fil métallique. Secouez le tube du pressostat pour en extraire toute l'eau.
10. Rebranchez le tube au pressostat et à l'orifice de pressostat.
11. Retirez le tube de refoulement de l'orifice de la boîte collectrice et du siphon.
12. Nettoyez l'orifice de refoulement sur la boîte collectrice et le siphon avec un petit fil métallique. Secouez le tube pour en extraire toute l'eau.
13. Rebranchez le tube de refoulement aux orifices du siphon et de la boîte collectrice.

Nettoyage du tuyau d'évacuation et du siphon de condensat

REMARQUE : Si le siphon de condensat a été retiré, posez un nouveau joint d'étanchéité entre le siphon et la boîte collectrice. Assurez-vous qu'un joint d'étanchéité du siphon de condensat est compris dans la trousse de service ou obtenez-en un de votre distributeur local.

1. Débranchez l'alimentation au niveau du disjoncteur ou du fusible externe.
2. Coupez le gaz au compteur de gaz ou au robinet d'arrêt-externe.
3. Retirez la porte du compartiment de commande et mettez-la de côté.
4. Réglez l'interrupteur de la vanne de gaz en position d'arrêt (OFF).
5. Débranchez le tuyau d'évacuation externe du coude d'évacuation de condensat ou du tuyau d'évacuation de rallonge à l'intérieur de la chaudière et mettez-le de côté.
6. Débranchez le tube de refoulement de siphon de condensat de l'orifice de la boîte collectrice et du siphon.

REMARQUE : Si un coussin thermique est fixé au siphon de condensat, acheminez les fils du coussin jusqu'au point de connexion et débranchez ceux du coussin thermique.

7. Enlevez la vis qui fixe le siphon de condensat à la boîte collectrice, retirez le siphon et mettez-le de côté.
8. Retirez le joint d'étanchéité de siphon de la boîte collectrice s'il n'a pas été expulsé lors du retrait du siphon.
9. Jetez le joint d'étanchéité de siphon usagé.
10. Rincez le siphon de condensat à l'eau tiède jusqu'à ce qu'il soit bien propre.
11. Rincez les conduites d'évacuation du condensat à l'eau tiède. N'oubliez pas de vérifier et de nettoyer l'orifice de refoulement sur la boîte collectrice.
12. Secouez le siphon pour le sécher.

13. Nettoyez l'orifice de la boîte collectrice avec un petit fil métallique.

Pour réinstaller le siphon de condensat et le tuyau d'évacuation :

1. Retirez l'endos adhésif du joint d'étanchéité du siphon de condensat.
2. Posez le joint sur la boîte collectrice.
3. Alignez le siphon de condensat sur l'ouverture d'évacuation de la boîte collectrice et fixez le siphon à l'aide de la vis.
4. Raccordez le tube de refoulement à l'orifice de refoulement du siphon de condensat et de la boîte collectrice.
5. Fixez bien la tuyauterie afin de prévenir les torsions ou blocages dans les conduites.
6. Raccordez le coude d'évacuation de condensat ou le coude de rallonge du tuyau d'évacuation au siphon de condensat.
7. Connectez les fils du coussin thermique du condensat (s'il est utilisé).
8. Connectez la tuyauterie externe au coude d'évacuation de condensat et au tuyau d'évacuation de rallonge.
9. Allumez le gaz au moyen de l'interrupteur de la vanne de gaz et du robinet d'arrêt externe ou du compteur.
10. Branchez l'alimentation au niveau du fusible, du disjoncteur ou du sectionneur externe.
11. Faites fonctionner la chaudière sur deux cycles de chauffage complets pour vérifier son bon fonctionnement.
12. Une fois cette étape terminée, réinstallez la porte du compartiment de commande.

Vérification du fonctionnement du coussin thermique (si applicable)

Dans les applications où la température ambiante autour de la chaudière est de 0°C (32°F) ou moins, des mesures de protection contre le gel sont requises. S'il s'agit de l'endroit où un ruban thermique a été appliqué, vérifiez qu'il entre en fonction lorsque la température est basse.

REMARQUE : Le coussin thermique, lorsqu'il est utilisé, doit être enveloppé autour du siphon d'évacuation de condensat. Il n'est pas nécessaire d'utiliser le ruban thermique à l'intérieur du caisson de chaudière. La plupart des rubans thermiques sont activés par la température et il est peu pratique de vérifier si le ruban chauffe. Vérifiez les aspects suivants :

1. Tout signe de dommages physiques au ruban thermique, par exemple des entailles, fissures, abrasions, tiraillements par des animaux, etc.
2. Inspectez l'isolation du ruban thermique pour déceler toute décoloration. Si des dommages ou une décoloration sont évidents, remplacez le ruban thermique.
3. Assurez-vous que le circuit d'alimentation électrique du ruban thermique est sous tension.

Nettoyage des échangeurs thermiques

Les opérations suivantes doivent être effectuées par un technicien d'entretien qualifié.

Échangeurs thermiques primaires

Si les échangeurs thermiques développent une accumulation de poussière ou de saleté, on peut les nettoyer selon la procédure ci-dessous :

REMARQUE : Comme le design des échangeurs thermiques est très complexe, en cas d'accumulation élevée de suie et de carbone sur les échangeurs thermiques, il faudra remplacer les deux échangeurs plutôt que de tenter de les nettoyer. Une accumulation de suie et de carbone indique un problème qui devra être corrigé, par exemple un réglage inadéquat de la pression d'admission, un air de combustion insuffisant ou de mauvaise qualité, une sortie d'évent inadéquate, une ou plusieurs buses de collecteur endommagées ou de mauvaise dimension, un gaz inadéquat ou un échangeur thermique (primaire ou secondaire) bloqué. Il faudra prendre les mesures nécessaires pour corriger le problème.

1. Coupez l'alimentation électrique et l'alimentation en gaz à la chaudière.
2. Retirez la porte du compartiment de commande.
3. Débranchez les câbles ou connecteurs de l'interrupteur de retour de flamme, de la vanne de gaz, de l'allumeur et du détecteur de flamme.
4. À l'aide d'une clé de maintien, débranchez le tuyau d'alimentation de la vanne de régulation de gaz de la chaudière.
5. Enlevez les deux vis qui fixent la plaque de remplissage supérieure et tournez-la vers le haut pour accéder aux vis qui fixent l'ensemble de brûleur au panneau cellulaire.
6. Retirez les vis qui fixent l'ensemble de brûleur au panneau cellulaire. (Consultez la **Figure 9**.)

REMARQUE : Le couvercle de brûleur, le collecteur, la vanne de gaz et l'ensemble de brûleur doivent être retirés en bloc.

7. Nettoyez les ouvertures de l'échangeur thermique à l'aide d'un aspirateur et d'une brosse douce. (Consultez la **Figure 12**.)

Figure 12

Nettoyage de la cellule de l'échangeur thermique

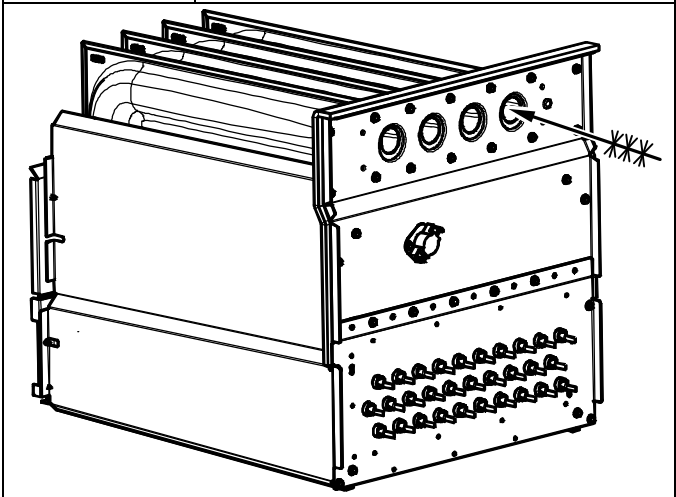

REMARQUE : Une fois le nettoyage terminé, inspectez les échangeurs thermiques pour vous assurer qu'ils sont exempts de corps étrangers qui pourraient restreindre le débit des produits de combustion.

8. Inversez les étapes 6 à 1 pour le réassemblage.
9. Reportez-vous au schéma de câblage de la chaudière pour reconnecter les fils de l'interrupteur du retour de flamme, de la vanne de gaz, de l'allumeur et du détecteur de flamme.
10. Démarrez l'alimentation en gaz et en électricité à la chaudière.
11. Vérifiez le fonctionnement de la chaudière sur deux cycles de chauffage complets. Inspectez les brûleurs. La flamme du brûleur doit être d'un bleu clair, presque transparent. (Consultez la **Figure 13**.)
12. Inspectez pour déceler toute fuite de gaz.
13. Remplacez la porte principale de la chaudière.

Figure 13

Flamme du brûleur

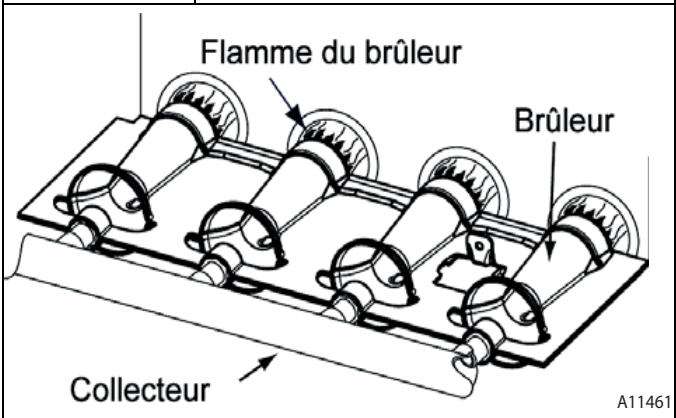



AVERTISSEMENT

DANGER D'EXPLOSION OU D'INCENDIE

Le non-respect de cette mise en garde pourrait entraîner des blessures corporelles, la mort et/ou des dommages matériels.

Ne purgez jamais une conduite de gaz dans une chambre de combustion. N'effectuez jamais une recherche de fuite à l'aide d'une flamme. Utilisez une solution savonneuse disponible dans le commerce, spécialement conçue pour la détection des fuites, et vérifiez tous les raccords. Un incendie ou une explosion pourrait entraîner des dommages matériels, de sérieuses blessures, voire même la mort.

Échangeurs thermiques secondaires

Le côté condensation (intérieur) de l'échangeur thermique secondaire NE PEUT PAS être inspecté ou réparé sans un retrait complet de tout l'ensemble des échangeurs thermiques. Obtenez une information détaillée sur le retrait de l'échangeur thermique auprès de votre distributeur.

Protection contre le froid



MISE EN GARDE

DANGER DE DOMMAGES AUX BIENS ET À L'APPAREIL

Le non-respect de cette mise en garde peut entraîner des dommages à l'appareil ou aux biens.

Si l'air de la pièce dans laquelle se trouve la chaudière n'est pas conditionné et que la température ambiante peut descendre à 0 °C (32 °F) ou moins, des mesures de protection contre le gel doivent être prises pour éviter des dégâts à la propriété ou à l'appareil.

Le transfert thermique dans l'échangeur thermique à condensation cause l'accumulation d'un peu d'eau dans la chaudière. C'est pourquoi il faut éviter, après l'avoir mise en service, de laisser la chaudière non protégée éteinte et au repos pendant une longue période lorsque la température ambiante descend à 0 °C (32 °F) ou moins. Pour protéger la chaudière contre le froid, suivez les procédures ci-dessous :



MISE EN GARDE

RISQUE DE DOMMAGES AUX COMPOSANTS DE L'APPAREIL

Le non-respect de cette mise en garde pourrait entraîner des dommages à la chaudière et aux biens.

N'utilisez pas d'éthylène glycol (liquide antigel pour automobile ou l'équivalent). L'éthylène pourrait causer une défaillance des composants en plastique.

1. Procurez-vous du propylène-glycol (antigel pour piscine/véhicules de loisir ou l'équivalent).
2. Coupez l'alimentation électrique et l'alimentation en gaz de la chaudière.
3. Retirez la porte du compartiment de commande de la chaudière.
4. Retirez le bouchon supérieur en caoutchouc inutilisé de l'orifice de la boîte collectrice à l'opposé du siphon de condensat. (Consultez la **Figure 1**.)
5. Raccordez un tuyau de 9,5 mm (3/8 po) de diamètre intérieur, fourni sur place, à l'orifice ouvert de la boîte collectrice.
6. Placez un entonnoir (fourni sur place) sur le tube.
7. Versez 1 pinte de solution antigel dans l'entonnoir/ le tube. L'antigel doit traverser la boîte collectrice, remplir le siphon de condensat, puis s'écouler dans un drain ouvert.
8. Retirez le bouchon en caoutchouc de l'orifice de la boîte collectrice.
9. Retirez le bouchon central en caoutchouc inutilisé de l'orifice sur la boîte collectrice, à l'opposé du siphon de condensat. (Consultez la **Figure 1**)
10. Répétez les étapes 5 à 8.
11. Si une pompe de condensat est utilisée, vérifiez auprès du fabricant de la pompe que celle-ci peut être utilisée de façon sécuritaire avec un liquide antigel. Laissez la pompe se mettre en marche, puis pompez l'antigel dans le drain à ciel ouvert.
12. Remplacez la porte principale.
13. Avant de redémarrer la chaudière, rincez d'abord la pompe à condensat à l'eau claire pour vérifier qu'elle fonctionne correctement.
14. Il n'est pas nécessaire de vidanger le propylène-glycol avant de redémarrer la chaudière.

Figure 14

Étiquette d'entretien



ENTRETIEN

Pour effectuer un test des composants ou un rappel de code d'état, assurez-vous que la commande est en mode repos (aucun appel de chaleur, de climatisation ou de ventilation et soufflante arrêtée) et qu'elle clignote. Le rappel de code d'état ou le test des composants peut être effectué de deux façons :

1. Connectez brièvement (2 ou 3 secondes) la borne TEST/TWIN à la borne « C » du thermostat au moyen d'un fil de connexion.
(REMARQUE : Si les bornes sont connectées ensemble pendant plus de 4 ou 5 secondes, le code d'état 10 clignotera, mais il n'effacera pas le code d'état précédent.)

OU

2. Retirez brièvement, puis rebranchez un fil de limite (interrupteur principal ou de retour de flamme).
(REMARQUE : Si le fil de limite est débranché pendant plus de 4 ou 5 secondes, le code d'état 4 clignotera et le code d'état précédent sera perdu.)

Le test des composants commencera après quatre clignotements du code d'état (consultez la section « Séquence du test des composants » ci-dessous). Si aucun code d'état précédent n'est disponible, la commande ne fait clignoter aucun code d'état et déclenche immédiatement le test des composants.

Les codes d'état mémorisés s'effacent automatiquement après 72 heures.

LE CODE D'ÉTAT EST UN NOMBRE À UN OU DEUX CHIFFRES. LE PREMIER CHIFFRE EST DÉTERMINÉ PAR LE NOMBRE DE CLIGNOTEMENTS COURTS, TANDIS QUE LE DEUXIÈME CHIFFRE SITUÉ APRÈS LE SIGNE (+) EST DÉTERMINÉ PAR LE NOMBRE DE CLIGNOTEMENTS LONGS.

CODES DES VOYANTS D'ÉTAT

CLIGNOTEMENT (lumineux-atténué) – Commande alimentée en tension de 24 V c.a.

2 **PRESSOSTAT NON OUVERT – Vérifiez les aspects suivants :** – Tuyau de pression obstrué
– Pressostat coincé en position fermée

3 **LES PRESSOSTATS N'ARRIVENT PAS À SE FERMER OU SE ROUVRENT –** Lorsque le pressostat LPS s'ouvre pendant plus de 5 minutes, l'évacuateur s'arrête pendant 15 minutes avant d'effectuer un autre essai. Si le pressostat HPS reste ouvert pendant 1 minute après la fermeture de la vanne de gaz, la chaudière se verrouille pendant trois heures (après trois tests consécutifs) avant d'effectuer un autre test. Vérifiez les aspects suivants : – Vent excessif – Dimension adéquate des événements – Moteur d'évacuateur défectueux – Évacuateur à basse tension (115 V C.A.) – Pressostat défectueux – Alimentation en air de combustion non adéquate – Tuyauterie déconnectée ou obstruée – Faible pression d'admission de gaz (lorsque le LGPS est utilisé) – Événement obstrué – Conduite d'évacuation de condensats obstruée ou bloquée

S'il s'ouvre durant le délai de fonctionnement de la soufflante, la soufflante demeure en marche jusqu'au délai d'arrêt sélectionné.

4 **DÉFAILLANCE DE L'INTERRUPTEUR DE FIN DE COURSE –** Indique qu'un interrupteur de fin de course ou de retour de flamme est ouvert.

La soufflante fonctionnera pendant 4 minutes ou jusqu'à ce que l'interrupteur s'ouvre, selon le délai le plus long. Lorsqu'il s'ouvre pendant plus de 3 minutes, le code d'état passe au code de verrouillage 7. Lorsqu'il s'ouvre pendant moins de 3 minutes, le code d'état 4 continue de clignoter jusqu'à ce que la soufflante s'arrête. L'interrupteur de retour de flamme doit être réenclenché manuellement.

Vérifiez les aspects suivants : – Événement obstrué – Dimension adéquate des événements
– Rotor de soufflante desserré – Vent excessif – Filtre sale ou conduits d'air obstrués
– Moteur de soufflante défectueux – Interrupteur ou câbles défectueux – Alimentation en air de combustion non adéquate (interrupteur de retour de flamme ouvert)

5 **SIGNE ANORMAL LORS DE L'ESSAI DE FLAMME –** La flamme est vérifiée lorsque la soupape de gaz est désélectée.

L'évacuateur demeurera en marche jusqu'à ce que l'anomalie soit résolue. Vérifiez les aspects suivants :

– Fuite au niveau de la soupape de gaz – Soupape de gaz coincée en position ouverte

6 **DÉFAILLANCE DE L'ALLUMAGE –** La commande répète la séquence d'allumage jusqu'à 3 fois avant de passer au mode verrouillage 6+1. Si le signal de flamme est perdu durant le délai de fonctionnement de la soufflante, la soufflante demeure en marche jusqu'au délai d'arrêt sélectionné.

Vérifiez les aspects suivants : – Détecteur de flamme ne doit pas être mis à la terre – Faible pression d'entrée de gaz – Accumulation d'oxyde sur le détecteur de flamme (nettoyez au moyen d'une laine d'acier fine) – Soupape manuelle fermée – Microampérage adéquat de détection de flamme (0,5 mA min en c.c., 4,0 à 6,0 nominal) – Vanne de gaz défectueuse ou fermée – Allumeur à surface chaude défectueux – Continuité de la masse de la commande – Flamme détectée inadéquate ou allumage difficile – Fil vert/jaune DOIT être branché à la plaque en métal de la chaudière

7 **VERROUILLAGE DE L'INTERRUPTEUR DE FIN DE COURSE –** Le verrouillage se produit lorsque l'interrupteur de fin de course ou de retour de flamme est ouvert pendant plus de 3 minutes. – La commande se réenclenche automatiquement au bout de trois heures. – Consultez le point 4.

8 **VERROUILLAGE DU CHAUFFAGE AU GAZ –** La commande ne se réarme pas automatiquement. Vérifiez les aspects suivants : – Vanne de gaz mal câblée – Commande défectueuse (relais de vanne)

9 **LE PRESSOSTAT DE CHALEUR ÉLEVÉE OU LE RELAIS HPRS N'ARRIVE PAS À SE FERMER OU SE ROUVRE –** Vérifiez les aspects suivants :

Le relais de commande peut être défectueux. Reportez-vous au code d'état 3.

10 **POLARITÉ –** La polarité de la tension de ligne (115 V c.a.) est inversée.

– S'il s'agit d'un dispositif jumelé, consultez les instructions fournies avec la trousse de jumelage.

1+2 **SOUFFLANTE FONCTIONNE UNE FOIS SOUS TENSION (115 V C.A. Ou 24 V C.A.)**

– La soufflante demeure en marche pendant 90 secondes lorsque l'appareil est mis sous tension durant un appel de chaleur (borne R-W fermée) ou lorsque la borne R-W s'ouvre durant le délai de fonctionnement.

6+1 **VERROUILLAGE DE L'ALLUMAGE –** La commande se réenclenche automatiquement au bout de trois heures. Consultez le point 6.

ARRÊT **FUSIBLE DE TENSION SECONDAIRE OUVERT** Vérifiez les aspects suivants :

– Interrupteur de porte de compartiment non fermé – Tension de 115 V c.a. à la borne L1 et au fil neutre, de 24 V c.a. aux bornes 24 V c.a. ROUGE et COM BLEU, et de 24 V au fusible de 3 A – Court-circuit dans le câblage de tension secondaire (24 V c.a.).

MARCHE **VERROUILLAGE DES CIRCUITS DE COMMANDE –** La commande se réenclenche automatiquement au bout de 1 heure :

MARCHE – Relais de vanne de gaz coincé en position ouverte – Défaillance du circuit de détection de flamme – Erreur de vérification du logiciel

Réinitialisez le panneau pour annuler l'état de verrouillage. Remplacez le panneau de commande si le code d'état se répète.

TEST DES COMPOSANTS



La vanne de gaz et l'humidificateur ne sont pas mis en marche. La séquence de test des composants est la suivante :

Le moteur de l'évacuateur démarre en vitesse ÉLEVÉE et maintient cette vitesse jusqu'à la fin du test de la soufflante, puis passe à la vitesse BASSE pendant 7 à 15 secondes. Les composants suivants s'allument pendant 10 à 15 secondes chacun : allumeur à surface chaude : CHALEUR BASSE, CHALEUR ÉLEVÉE, CLIMATISATION.

Figure 15 Schéma de câblage

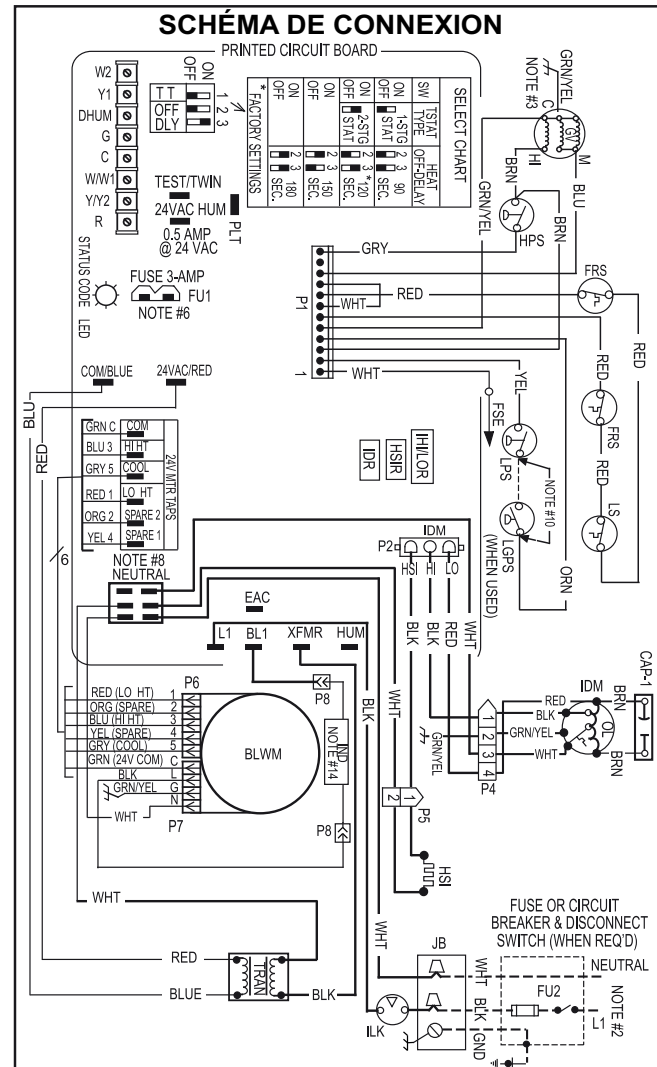

REMARQUES :

1. Si une quelconque partie du câblage original doit être remplacée, utilisez du fil homologué pour utilisation à 105 °C.
2. Utilisez uniquement du fil de cuivre entre le sectionneur et la boîte de jonction (JB) de la chaudière.
3. Ce fil doit être branché à la plaque de métal de la chaudière pour permettre la détection de flamme.
4. Les symboles représentent uniquement les composants électriques.
5. Les lignes pleines à l'intérieur de la carte à circuits imprimés (PCB) représentent les conducteurs des circuits imprimés, lesquels ne sont pas inclus dans la légende.
6. Remplacez uniquement par un fusible de 3 ampères.
7. Le moteur de l'évacuateur (IDM) contient des rupteurs thermiques (OL) internes à réarmement automatique. Le moteur de soufflante comporte une protection contre la surcharge à blocage du rotor qui est assurée par des circuits de commande électroniques redondants.
8. Les connexions neutres sont interchangeables à l'intérieur du bloc de connexions NEUTRES.
9. Les sélections de vitesse du moteur de soufflante correspondent à des conditions moyennes; consulter les instructions d'installation pour une sélection optimale.
10. Raccordement en usine lorsque le LGPS n'est pas utilisé.
11. Le verrouillage de l'allumage se produit après quatre tentatives d'allumage consécutives infructueuses. La commande se réarme automatiquement au bout de trois heures.
12. Délai de fonctionnement de la soufflante : gaz à chaleur élevée 25 secondes, gaz à chaleur basse 45 secondes, refroidissement ou échange thermique 2 secondes.
13. Délai d'arrêt de la soufflante : sélections pour chauffage au gaz de 90, 120, 150 ou 180 secondes, refroidissement ou échange thermique de 90 secondes, ou 5 secondes quand le mode de déshumidification est actif.
14. Évacuateur (3/4 HP, 1 HP – LE CAS ÉCHÉANT).

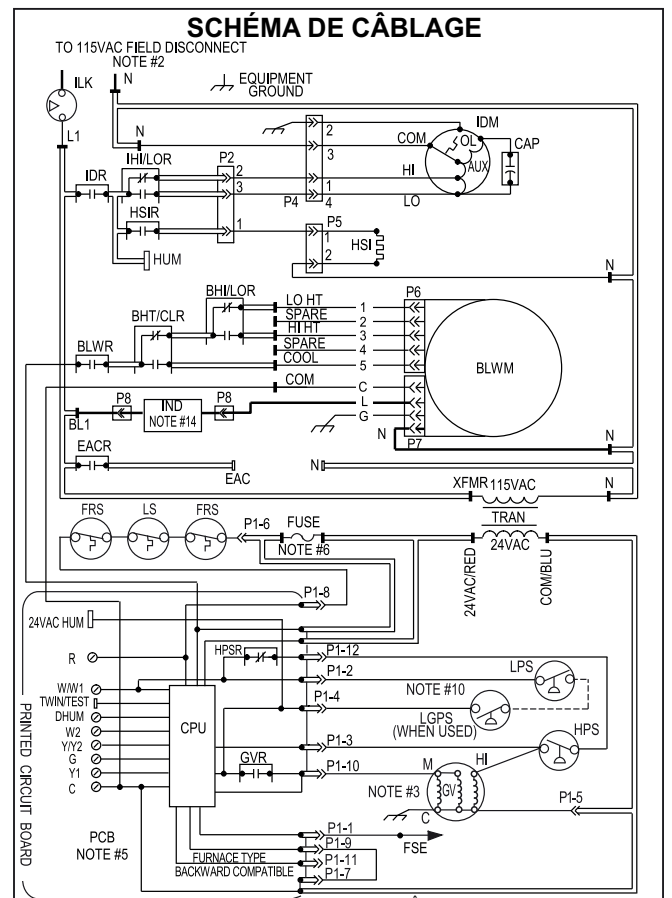

- | | |
|--|--|
| BORNE DE JONCTION | CÂBLAGE D'ALIMENTATION FOURNI PAR L'USINE (115 V C.A.) |
| BORNE DE COMMANDE | CÂBLAGE DE COMMANDE FOURNI PAR L'USINE (24 V C.A.) |
| BORNE DE COMMANDE DE CARTE À CIRCUITS IMPRIMÉS | CÂBLAGE DE COMMANDE FOURNI SUR PLACE (24 V C.A.) |
| MISE À LA TERRE FOURNIE SUR PLACE | CONDUCTEUR SUR BORNE À VIS DE |
| MISE À LA TERRE DE L'ÉQUIPEMENT | CÂBLAGE DE COMMANDE FOURNI SUR PLACE |
| | PRISE DE CONNECTEUR |

- | | | | |
|-----------|--|-----------|--|
| BHILOR | Relais de changement de vitesse de moteur de soufflante, unipolaire bidirectionnel | IDR | Relais de moteur de l'évacuateur, unipolaire unidirectionnel (normalement ouvert) |
| BHT/CLR | Relais de changement de vitesse de moteur de soufflante, unipolaire bidirectionnel | IND | Évacuateur (consultez la remarque 14) |
| BLWR | Relais de moteur de soufflante, unipolaire bidirectionnel (normalement ouvert) | IHLOR | Relais de changement de vitesse de moteur de l'évacuateur, unipolaire bidirectionnel |
| BLWM | Moteur de soufflante, ECM | ILK | Interrupteur de verrouillage du panneau d'accès à la soufflante, unipolaire unidirectionnel (normalement ouvert) |
| CAP | Condensateur | JB | Boîte de jonction |
| CPU | Microprocesseur et circuits | LED | Diode électroluminescente pour codes d'état – verte |
| DHUM | Connexion du déshumidificateur | LGPS | Pressostat de gaz bas, unipolaire unidirectionnel (normalement ouvert) |
| EAC | Connexion du purificateur d'air électronique (115 V c.a. 1,0 ampère max.) | LPS | Pressostat de chaleur basse, unipolaire unidirectionnel (normalement ouvert) |
| FRS | Interrupteur de retour de flamme – Réarmement manuel, unipolaire unidirectionnel (normalement fermé) | LS | Interrupteur de fin de course, réarmement automatique, unipolaire unidirectionnel (normalement fermé) |
| FSE | Électrode du capteur d'essai de flamme | LGS | Interrupteur de fin de course, réarmement automatique, unipolaire unidirectionnel (normalement fermé) |
| FU 1 | Fusible à lames de type automobile, 3 ampères, installé en usine | OL | Rupteur thermique interne de moteur à réarmement automatique (normalement fermé) |
| FU 2 | Fusible ou disjoncteur d'interruption de courant (fourni et installé sur place) | PCB | Carte à circuits imprimés |
| GND | Mise à la terre de l'équipement | P1 | Connecteur PCB à 12 circuits |
| GV | Souape de gaz – redondant | P2 | Connecteur HSI et IDM à 3 circuits |
| GVR | Relais de soupape de gaz, bipolaire unidirectionnel (normalement ouvert) | P4 | Connecteur IDM à 4 circuits |
| HPS | Interrupteur de pression de chaleur élevée, unipolaire unidirectionnel (normalement ouvert) | P5 | Connecteur HSI à 2 circuits |
| HPSR | Relais d'interrupteur de pression de chaleur élevée, unipolaire unidirectionnel (normalement fermé) | P6 | Connecteur de bome de vitesse de moteur de soufflante à 5 circuits |
| HSI | Allumeur par surface chaude (115 V c.a.) | P7 | Connecteur d'alimentation de moteur de soufflante à 4 circuits |
| HSIR | Relais d'allumeur par surface chaude, unipolaire unidirectionnel (normalement ouvert) | P8 | Connecteur de jonction de l'évacuateur à 1 circuit (voir remarque 14) |
| 24VAC HUM | Connexion de l'humidificateur 24 V c.a. (0,5 ampère max.) | PLT | Connecteur d'essai en usine à 3 circuits |
| HUM | Connexion de ligne V.C.A. de l'humidificateur | TRAN | Transformateur 115 V c.a./24 V c.a. |
| IDM | Moteur de l'évacuateur, ECM | TEST/TWIN | Borne de test des composants et de jumelage |

Figure 16 Guide de dépannage – organigramme

Guide de dépannage

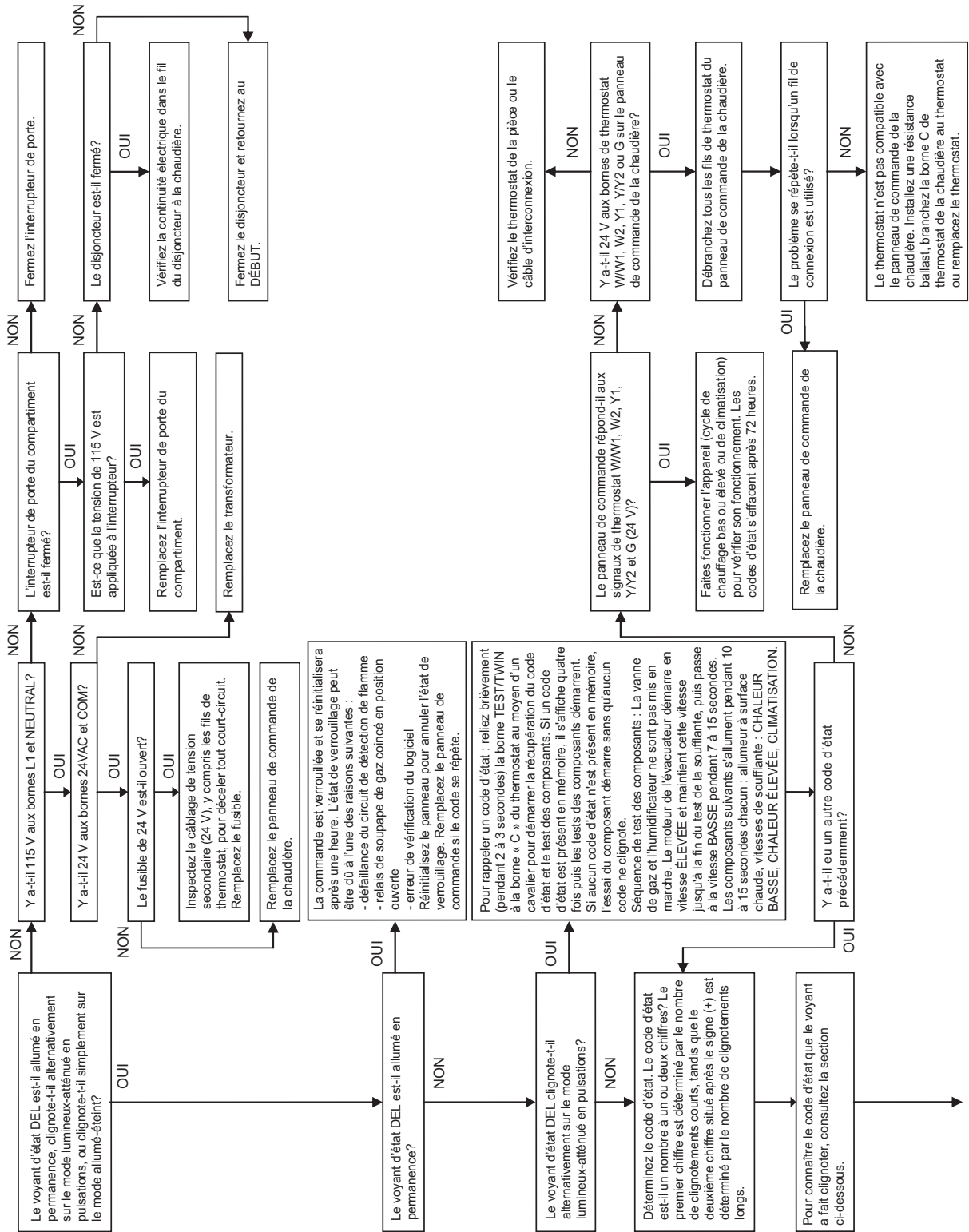
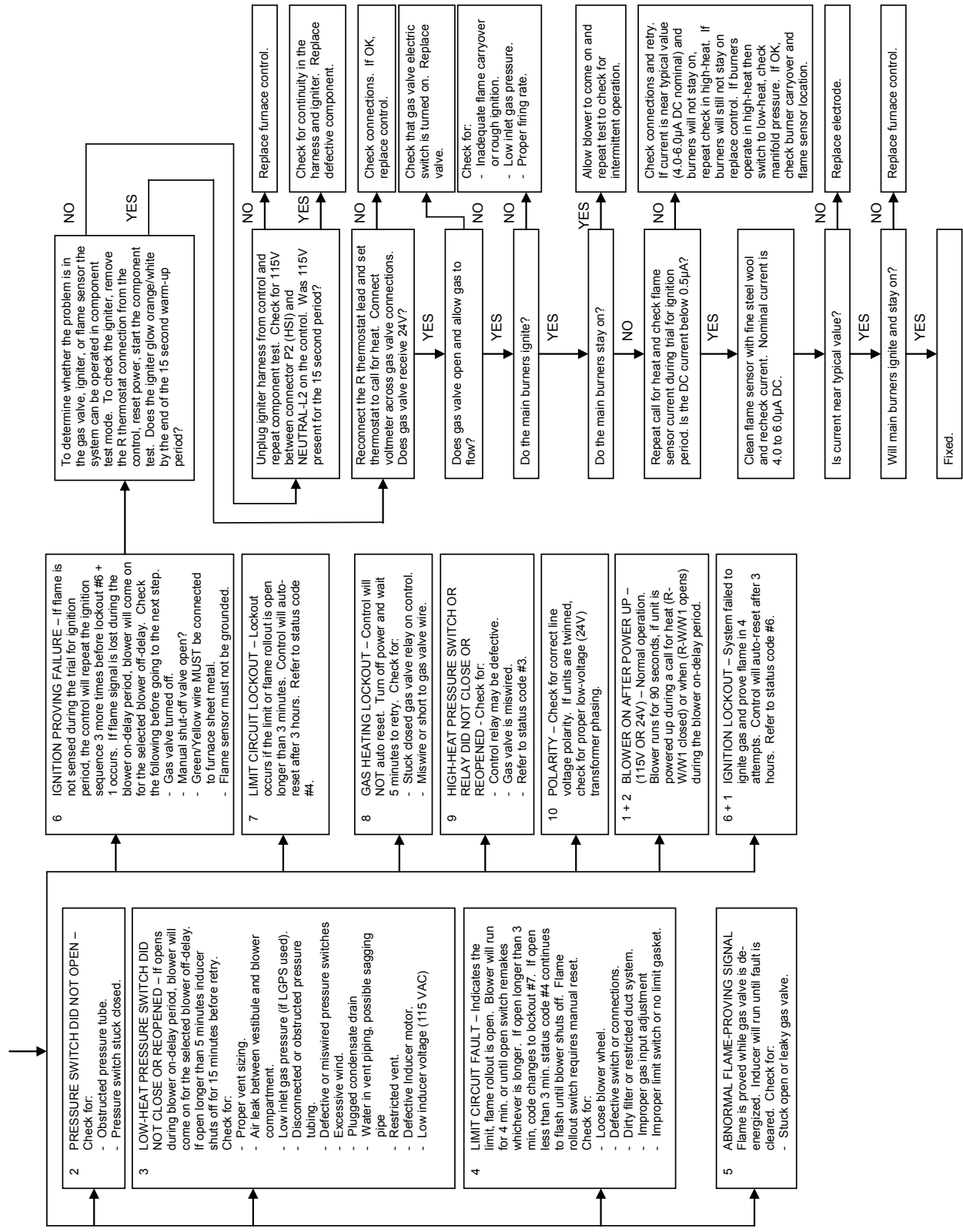

Figure 16 (suite)

Guide de dépannage – organigramme



Séquence de fonctionnement

REMARQUE : La commande de la chaudière doit être mise à la terre pour un fonctionnement correct, sinon la commande se verrouillera. La commande est mise à la terre en connectant le fil vert à la vanne de gaz et à la vis du support de brûleur. À l'aide du schéma de la **Figure 15**, suivez la séquence de fonctionnement des différents modes. Lisez attentivement le schéma de câblage et suivez les instructions.

REMARQUE : En cas de panne de courant durant un appel de chaleur (W/W1 ou W/W1 et W2), le contrôle démarrera la soufflante pendant la période de délai d'arrêt de la chaleur sélectionnée ou pendant deux secondes après le retour du courant, si le thermostat transmet toujours un appel de chaleur au gaz. Le témoin DEL vert fera clignoter le code 1+2 durant cette période, suite à quoi la DEL clignotera en pulsations aussi longtemps qu'aucune anomalie n'est décelée. Après la période, la chaudière répondra normalement au thermostat.

La porte du compartiment de la soufflante doit être installée pour que l'alimentation soit fournie à l'interrupteur de verrouillage de la porte de soufflante ILK, puis au microprocesseur de commande de la chaudière, au transformateur TRAN, au moteur de l'évacuateur IDM, au moteur de soufflante BLWM, à l'allumeur à surface chaude HSI et à la vanne de gaz GV.

Chauffage à deux étages avec thermostat à étage unique

REMARQUE : L'interrupteur de type de thermostat (TT) choisit soit le mode de fonction thermostat à deux étages lorsqu'en position ON (consultez l'élément 2) ou le mode de fonction thermostat à étage unique lorsqu'en position OFF en réponse à un appel de chaleur. Lorsque la borne de thermostat W2 est alimentée, elle provoque toujours une chaleur élevée lorsque le circuit R-à-W est fermé, sans égard au réglage de l'interrupteur du type de thermostat. Cette chaudière peut fonctionner comme chaudière à deux étages avec un thermostat à étage unique, car le microprocesseur de commande comporte une séquence adaptative programmée de fonctionnement contrôlé qui sélectionne le fonctionnement à chaleur basse pendant les 12 premières minutes pour passer ensuite au fonctionnement à chaleur élevée.

Si l'alimentation est interrompue, le microprocesseur de commande sélectionne la chaleur basse pour une durée maximale de 12 minutes, puis passe au mode chaleur élevée, pourvu qu'il y ait toujours appel du thermostat.

Le thermostat mural émet un «appel de chaleur» fermant ainsi le circuit R-à-W. La commande de la chaudière effectue un test automatique, vérifie que les contacts du pressostat de chaleur basse LPS et chaleur élevée HPS sont ouverts et démarre le moteur de l'évacuateur IDM à haute vitesse. La borne HUM est alimentée pour un humidificateur de 115 V (le cas échéant).

a. Période de pré-purge de l'évacuateur (consultez le schéma de la **Figure 15**).

(1.) Chaleur basse (W/W1) Le moteur de l'évacuateur IDM tourne à haute vitesse, le pressostat de chaleur basse LPS se ferme. Une fois le pressostat de chaleur basse refermé, le microprocesseur de commande de la chaudière entame une période de pré-purge de 15 secondes, puis continue à faire tourner le moteur de l'évacuateur IDM à haute vitesse.

(2.) Chaleur élevée (W/W1 + W2) Le moteur de l'évacuateur IDM tourne à haute vitesse et le relais du pressostat de chaleur élevée est désexcité pour fermer le contact normalement fermé (NC). Lorsqu'une pression suffisante est disponible, le pressostat de chaleur élevée HPS se ferme et le solénoïde de vanne de gaz de chaleur élevée GV-HI se met en marche. Une fois le LPS fermé,

l'alimentation 24 v c.a. est fournie pour un humidificateur installé sur place à la borne HUM 24 V C.A. et le microprocesseur de commande de la chaudière entame une période de pré-purge de 15 secondes. Si le pressostat de chaleur élevée HPS n'arrive pas à se fermer et que le pressostat de chaleur basse LPS se ferme, la chaudière fonctionnera avec un débit de gaz pour chaleur basse jusqu'à ce que le pressostat de chaleur élevée se ferme pendant un maximum de deux minutes après l'allumage. Si le HPS ne se ferme pas 2 minutes après la fermeture du LPS, le GV s'éteint et le délai d'arrêt de chaleur est complet. Ensuite, un nouveau cycle démarre si l'appel de chaleur se poursuit.

b. **Période de préchauffage de l'allumeur** – À la fin de la période de pré-purge, le HSI de l'allumeur de surface chaude est alimenté pendant une période de préchauffage de l'allumeur de 17 secondes.

c. **Séquence d'essai d'allumage – Lorsque la période de préchauffage** de l'allumeur se termine, le circuit GVR des contacts du relais de la soupape de gaz principale se ferme pour alimenter le circuit GV-M du solénoïde de la soupape de gaz et la soupape de gaz s'ouvre. Le solénoïde de vanne de gaz GV-M fournit le gaz aux brûleurs qui sont allumés par le HSI. Cinq secondes après la fermeture du GVR, une période d'essai de flamme de 2 secondes commence. L'allumeur HSI demeurera alimenté jusqu'à ce que la flamme soit détectée ou jusqu'à ce que la période d'essai de flamme de 2 secondes commence. Si le microprocesseur de commande de la chaudière sélectionne le fonctionnement à chaleur élevée, le solénoïde de vanne de gaz à chaleur élevée GV-HI est également sous tension.

d. **Essai de flamme** – Lorsque la flamme du brûleur est vérifiée au FSE de l'électrode du capteur d'essai de flamme, l'IDM du moteur de l'évacuateur passe en basse vitesse à moins que la chaudière ne fonctionne en mode de chaleur élevée et le microprocesseur de commande de la chaudière entame la période de délai de soufflante en marche et continue à maintenir le GV-M de la soupape de gaz ouvert. Si la flamme du brûleur n'est pas démontrée dans les deux secondes, le microprocesseur de commande fermera le GV-M de la vanne de gaz et répétera la séquence d'allumage jusqu'à trois fois avant de passer en mode verrouillage de l'allumage. Le verrouillage se réinitialisera automatiquement après trois heures ou par l'interruption provisoire de l'alimentation 115 v c.a. à la chaudière ou par l'interruption de l'alimentation 24 v c.a. à 24 VAC ou COM au microprocesseur de commande de la chaudière (pas à W/W1, G, R etc.) Si la flamme s'affiche alors qu'elle ne devrait pas, le microprocesseur de commande de la chaudière verrouillera le mode de chauffage au gaz et fera fonctionner le moteur de l'évacuateur IDM à haute vitesse jusqu'à ce que la flamme disparaisse.

e. **Délai de fonctionnement de la soufflante** – Si la flamme du brûleur s'affiche, les délais de fonctionnement de la soufflante à chaleur basse et chaleur élevée sont les suivants :

Chaleur basse – 45 secondes après l'ouverture du GV-M de la vanne de gaz, le moteur de soufflante BLWM se met en marche avec un débit d'air à chaleur basse.

Chaleur élevée – 25 secondes après l'ouverture du GV-M de la soupape de gaz, le BLWM du moteur de la soufflante se met en marche à débit d'air de chaleur élevée

(HI HEAT). Simultanément, la borne de l'épurateur d'air électronique (EAC) est alimentée et reste dans cet état tant que le moteur de soufflante BLWM est sous tension.

f. Passage de la chaleur basse à la chaleur élevée –

Si le microprocesseur de commande de la chaudière passe de la chaleur basse à la chaleur élevée, il change la vitesse de l'IDM du moteur de l'évacuateur pour la faire passer de basse à élevée. Le relais du pressostat de chaleur élevée HPSR est désexcité pour fermer le contact NC. Lorsqu'une pression suffisante est disponible, le pressostat de chaleur élevée HPS se ferme et le solénoïde de vanne de gaz à chaleur élevée GV-HI est sous tension. Le moteur de soufflante BLWM passera au mode de chaleur élevée cinq secondes après que le microprocesseur de commande de la chaudière aura commuté de la chaleur basse à la chaleur élevée.

g. Passage de la chaleur élevée à la chaleur basse –

Lorsqu'un thermostat à consigne unique est employé, le microprocesseur de commande de la chaudière ne passera pas de la chaleur élevée à la chaleur basse au moment où circuit R-à-W est fermé.

h. Délai d'arrêt de la soufflante – Lorsque le thermostat est satisfait, le circuit R à W est ouvert, coupant l'alimentation au GV-M de la soupape de gaz, ce qui coupe le débit de gaz aux brûleurs et désactive le HUM de la borne d'humidificateur. Le moteur de l'évacuateur IDM demeurera sous tension pendant 15 secondes après la purge, puis s'éteindra en coupant l'alimentation à la borne HUM de l'humidificateur de 115 V. Le moteur de soufflante BLWM et la borne de l'épurateur d'air EAC demeureront sous tension pendant 90, 120, 150 ou 180 secondes (selon la sélection du délai d'arrêt de la soufflante). Le microprocesseur de commande de la chaudière est réglé en usine pour un délai d'arrêt de la chaleur de 120 secondes.

15. Thermostat à deux étages et chauffage à deux étages (consultez la **Figure 17** à la **Figure 22** pour les connexions du thermostat)

REMARQUE : Dans ce mode, l'interrupteur TT (SW1-1) doit être à la position ON pour sélectionner le mode de thermostat à deux étages en réaction à la fermeture du circuit R-à-W1 du thermostat. La fermeture des circuits R-à-W1 et W2 du thermostat cause toujours un fonctionnement à chaleur élevée, sans égard au réglage du type de thermostat.

Le thermostat mural émet un « appel de chaleur », fermant le circuit R-à-W1 pour chaleur basse ou fermant les circuits R-à-W1 et W2 pour chaleur élevée. La commande de la chaudière effectue une test automatique, vérifie que les contacts du pressostat de chaleur basse LPS et chaleur élevée HPS sont ouverts et démarre le moteur de l'évacuateur IDM à haute vitesse.

Les fonctions de démarrage et d'arrêt, ainsi que les délais décrits dans l'élément 1 ci-dessus s'appliquent au mode de chauffage à 2 étages également, excepté lors du passage de chaleur basse à chaleur élevée et vice versa.

a. Passage de la chaleur basse à la chaleur élevée –

Si le circuit R-à-W1 du thermostat est fermé et que le circuit R-à-W2 se ferme, le microprocesseur de commande de la chaudière changera la vitesse de l'IDM du moteur de l'évacuateur pour la faire passer de basse à élevée. Le relais du pressostat de chaleur élevée HPSR est désexcité pour fermer le contact NC. Lorsqu'une pression suffisante est disponible, le pressostat de chaleur élevée HPS se ferme et le solénoïde de vanne de gaz à chaleur élevée GV-HI est sous tension. Le moteur de soufflante BLWM passera au mode de chaleur élevée cinq secondes après la fermeture du circuit R-à-W2.

b. Passage de la chaleur élevée à la chaleur basse –

Si le circuit R-à-W2 du thermostat est ouvert et que le circuit R-à-W1 demeure fermé, le microprocesseur de commande de la chaudière changera la vitesse de l'IDM du moteur de l'évacuateur pour la faire passer d'élevée à basse. Le relais du pressostat de chaleur élevée HPSR est excité pour ouvrir le contact normalement fermé (NC) et couper l'alimentation au solénoïde de vanne de gaz de chaleur élevée GV-HI. Lorsque le moteur de l'évacuateur IDM réduit suffisamment la pression, le pressostat de chaleur élevée HPS s'ouvre. Le solénoïde de vanne de gaz GV-M reste alimenté aussi longtemps que le pressostat de chaleur basse LPS demeure fermé. Le moteur de soufflante BLWM passera au mode de chaleur basse cinq secondes après l'ouverture du circuit R-à-W2.

16. Mode de climatisation – Le thermostat transmet un « appel de climatisation ».

a. Climatisation à vitesse simple –

(Consultez la **Figure 17** à la **Figure 22** pour les connexions au thermostat) Le thermostat ferme les circuits R-à-G et à Y. Le circuit R-à-Y démarre l'appareil extérieur et les circuits R-à-G-et-Y/Y2 du panneau de commande de la chaudière démarrent le moteur de soufflante de chaudière BLWM en mode de climatisation. La borne EAC du purificateur d'air électronique est alimenté en tension de 115 V c.a. lorsque le moteur de soufflante BLWM est en marche. Lorsque le thermostat est satisfait, les circuits R-à-G et Y s'ouvrent. L'appareil extérieur s'arrête et le moteur de soufflante de chaudière BLWM continue à fonctionner avec un débit d'air de climatisation pendant 90 secondes de plus. Raccordez les bornes Y/Y2 et DHUM avec un fil de connexion pour réduire le délai d'arrêt de climatisation à cinq secondes. (Consultez la **Figure 4**.)

b. Climatisation à deux vitesses

Le thermostat ferme les circuits R-à-G-et-Y1 pour une basse vitesse de climatisation ou ferme les circuits R-à-G-et-Y1 et Y2 pour une grande vitesse de climatisation. Le circuit R-à-Y1 met en marche l'appareil extérieur à basse vitesse de climatisation et le circuit R-à-G-et-Y1 démarre le moteur de soufflante BLWM à basse vitesse de climatisation (même débit d'air que la chaleur basse). Les circuits R-à-Y1 et Y2 mettent en marche l'appareil extérieur à grande vitesse de climatisation et les circuits R-à-G-à-Y1 et Y/Y2 démarrent le moteur de soufflante BLWM à une vitesse de climatisation. La borne de l'épurateur d'air électronique EAC est sous 115 V c.a. lorsque le moteur de soufflante BLWM est en marche. Lorsque le thermostat est satisfait, les circuits R-à-G et Y1 ou R-à-G et Y1 et Y2 s'ouvrent. L'appareil extérieur s'arrête et le moteur de soufflante BLWM et la borne de l'épurateur d'air électronique EAC demeureront sous tension pendant encore 90 secondes. Reliez les bornes Y1 et DHUM avec un fil de connexion pour réduire le délai d'arrêt de climatisation à cinq secondes. (Consultez la **Figure 4**.)

17. Mode de déshumidification

(Consultez la **Figure 17** à la **Figure 22** pour les connexions de thermostat de détection de l'humidité.) La sortie de déshumidification H du thermostat de détection de l'humidité doit être raccordée à la borne de thermostat de commande de chaudière DHUM. En cas de demande de déshumidification, l'entrée DHUM est activée, c'est-à-dire que le signal de 24 V c.a. est supprimé de la borne d'entrée DHUM. En d'autres mots, la logique d'entrée DHUM est inversée. La borne d'entrée DHUM est sous tension lorsqu'il n'y a aucune demande de déshumidification.

Activation/désactivation

Une fois les 24 v c.a. détectés par la commande de chaudière sur l'entrée DHUM, la commande de chaudière fonctionne en mode déshumidification. Si l'entrée DHUM est éteinte pendant plus de 48 heures, la

commande de la chaudière désactive le mode de déshumidification. La climatisation décrite au point 3 ci-dessus s'applique aussi à un fonctionnement avec thermostat de détection de l'humidité. Les exceptions sont répertoriées ci-dessous :

- a. Climatisation basse – Lorsque le circuit R-à-G-et-Y1 est fermé et qu'il y a une demande de déshumidification, le moteur de soufflante BLWM continue à tourner à basse vitesse de climatisation (même débit que la chaleur basse).
- b. Climatisation élevée – Lorsque le circuit R-à-G-et-Y/Y2 est fermé et qu'il y a demande de déshumidification, le moteur de soufflante BLWM réduit sa vitesse pour passer du mode de climatisation au mode de chauffage à chaleur élevée pendant un maximum de 10 minutes avant de revenir au mode de climatisation. S'il y a toujours demande de déshumidification après 20 minutes, le microprocesseur de commande de la chaudière réinitialisera le débit de la soufflante à CHALEUR ÉLEVÉE. Ces cycles de 10 minutes se poursuivront tant qu'il y aura un appel de climatisation.
- c. Délai de refroidissement – Lorsque "l'appel de climatisation" est satisfait et qu'il y a une demande de déshumidification, le délai d'arrêt de la soufflante de refroidissement passe de 90 secondes à 5 secondes.

18. Mode de ventilation continue

Lorsque le circuit R-à-G est fermé par le thermostat, le moteur de soufflante BLWM maintient un débit d'air de ventilation continue à CHALEUR BASSE. La borne EAC est alimentée tant que le moteur de soufflante BLWM est sous tension. Durant un appel de chaleur, le BLWM de la soufflante s'arrêtera pendant la période de réchauffage de l'allumeur (17 secondes), d'allumage (7 secondes) et de délai de fonctionnement de la soufflante (45 secondes à chaleur basse et 25 secondes à chaleur élevée), permettant aux échangeurs thermiques de la chaudière de se réchauffer plus rapidement, puis redémarrera à la fin du délai de fonctionnement de la soufflante à débit de CHALEUR BASSE ou de CHALEUR ÉLEVÉE. Le moteur de soufflante BLWM revient à un débit d'air continu une fois le cycle de chauffage terminé. En mode de chaleur élevée, le microprocesseur de commande de la chaudière maintient le moteur de soufflante BLWM à un débit de CHALEUR ÉLEVÉE pendant le délai d'arrêt de la soufflante avant de passer à un débit d'air de ventilation continue. Lorsque le thermostat émet un « appel pour climatisation basse », le BLWM du moteur de la soufflante passe au débit de climatisation basse (même débit que CHALEUR BASSE). Lorsque le thermostat émet un « appel de climatisation élevée », le moteur de soufflante BLWM tourne à la vitesse de climatisation. Lorsque le thermostat est satisfait, le moteur de soufflante BLWM continue à fonctionner pendant 90 secondes à la vitesse de climatisation avant de revenir à une vitesse continue. Lorsque le circuit R-à-G est ouvert, le moteur de la soufflante BLWM continue à fonctionner pendant 5 secondes de plus si aucune autre fonction ne requiert que le moteur de la soufflante BLWM soit en marche.

19. Thermopompe

(Consultez la **Figure 17** à la **Figure 22** pour les connexions de thermostat). Lorsque l'installation comprend une thermopompe, la commande de la chaudière change automatiquement la séquence de synchronisation afin d'éviter des temps d'arrêt trop longs de la soufflante pendant les cycles de dégivrage. Lorsque les circuits R-à-W/W1-et-Y1 ou R-à-W/W1-et-Y1-et-G sont alimentés, le microprocesseur de commande de la chaudière met en marche le moteur de soufflante BLWM à basse vitesse de climatisation (même débit que pour la chaleur basse) et entame un cycle de chaleur basse. Le moteur de

soufflante BLWM demeure en marche jusqu'à la fin de la période de pré-purge, puis s'arrête 24 secondes avant de revenir en mode de chaleur basse. Lorsque le signal d'entrée W/W1 disparaît, la commande de la chaudière entame une période post-purge de l'évacuateur normale et la soufflante reste en débit de CHALEUR BASSE. Si les signaux R à W/W1 et Y1 et G disparaissent simultanément, le moteur de soufflante BLWM demeure en marche pendant le délai d'arrêt de chaleur sélectionné. Si les signaux R à W/W1 et Y1 disparaissent simultanément, mais que le signal G est présent, le moteur de soufflante BLWM demeurera en marche pendant le délai d'arrêt de chaleur sélectionné, puis passera à un débit de ventilation continue. Lorsque les circuits R à W/W1 et Y/Y2, R à W/W1 et Y/Y2 et G, R à W/W1 et Y1 et Y/Y2 ou R à W/W1 et Y1 et Y/Y2 et G sont alimentés, le microprocesseur de commande de la chaudière mettra en marche le BLWM du moteur de la soufflante à débit de CLIMATISATION et entamera un cycle de chauffage élevé. Le moteur de soufflante BLWM demeure en marche jusqu'à la fin de la période de pré-purge, puis s'arrête 24 secondes avant de revenir en mode chaleur élevée. Lorsque le signal d'entrée W/W1 disparaît, la commande de la chaudière entame une période post-purge de l'évacuateur normale et la soufflante passe à un débit de CLIMATISATION après un délai de 3 secondes. Si les signaux R à W/W1 et Y/Y2 et G ou R à W/W1 et Y/Y2 et G disparaissent simultanément, le BLWM du moteur de la soufflante demeure en marche pendant la période de délai d'arrêt de la chaleur sélectionnée. Si les signaux R-à-W/W1-et-Y/Y2 ou R-à-W/W1-et-Y/Y2 disparaissent simultanément, mais que le signal G est présent, le moteur de soufflante BLWM demeurera en marche pendant le délai d'arrêt de chaleur sélectionné, puis passera à un débit de ventilation continue.

Test automatique des composants

Consultez la page 17 pour les instructions.

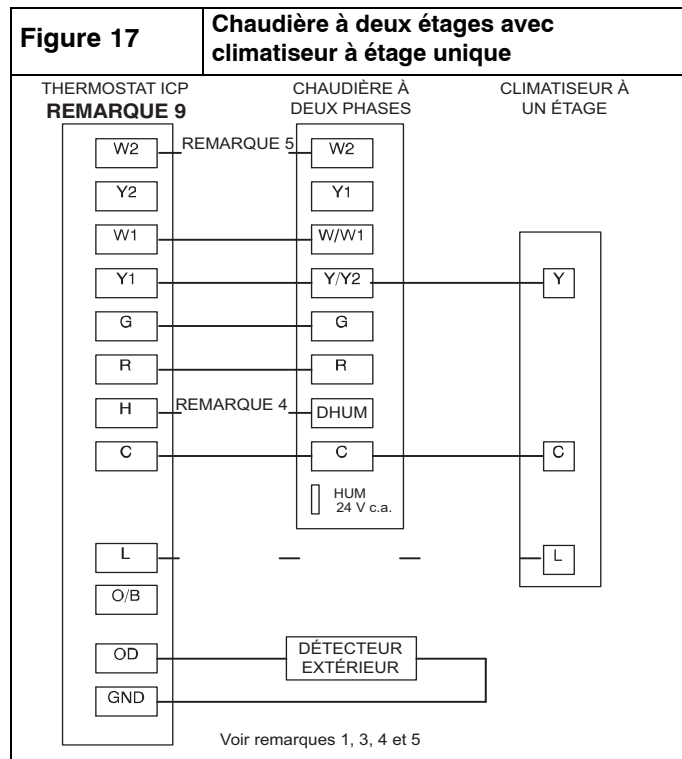

Figure 18 Chaudière à deux étages avec climatiseur à deux étages

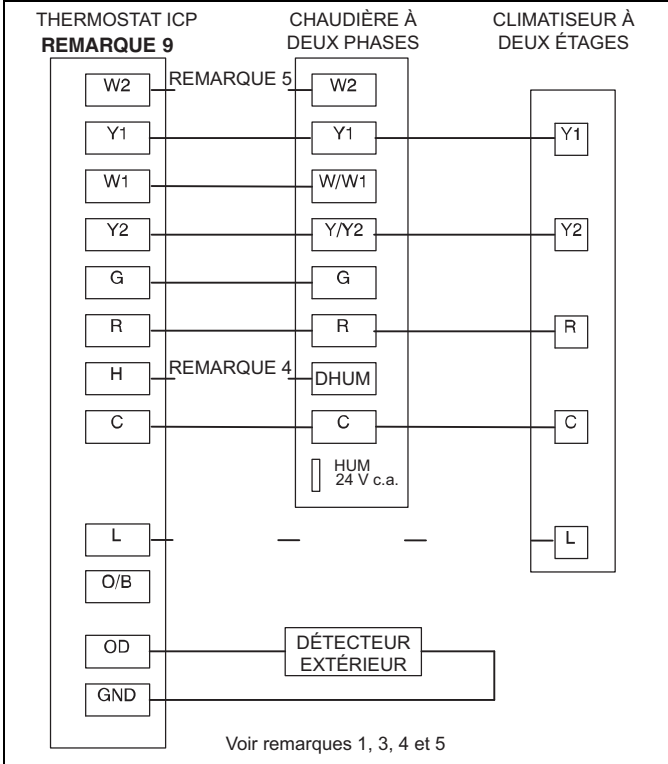

Figure 20 Chaudière à deux étages avec thermopompe à deux étages (deux combustibles)

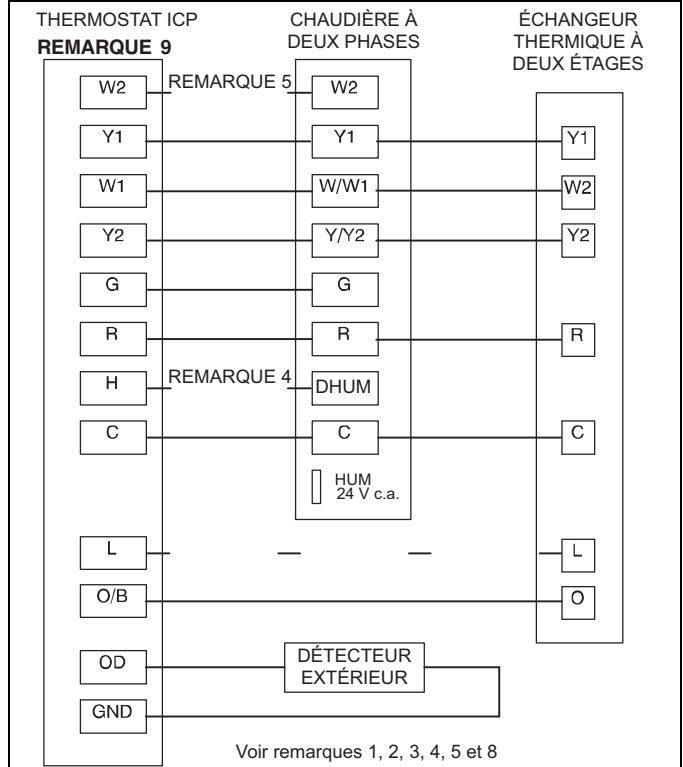

Figure 19 Chaudière à deux étages avec thermopompe à étage unique (deux combustibles)

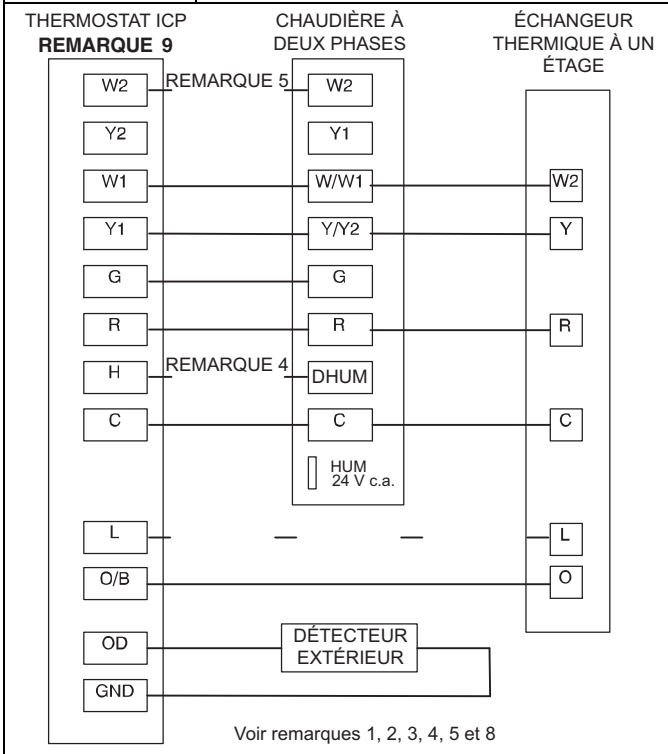
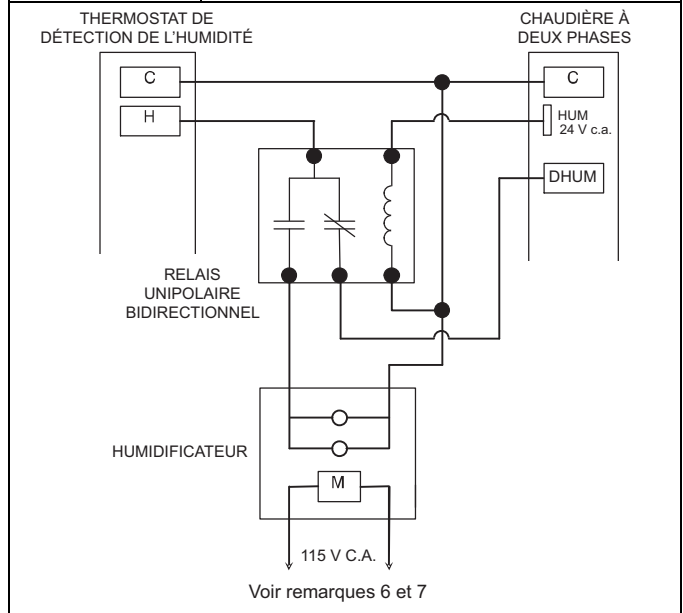
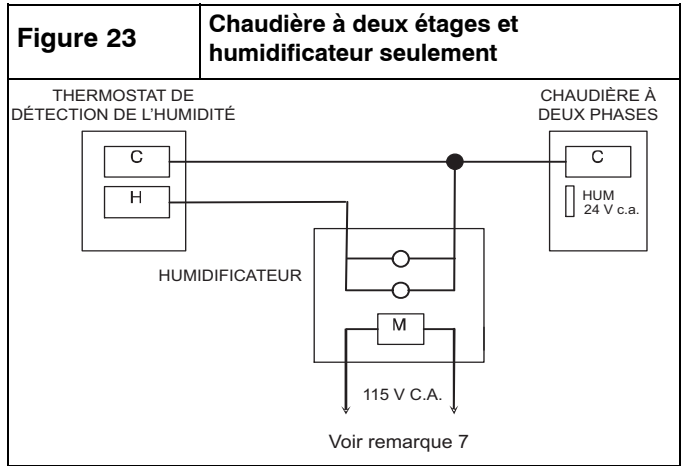
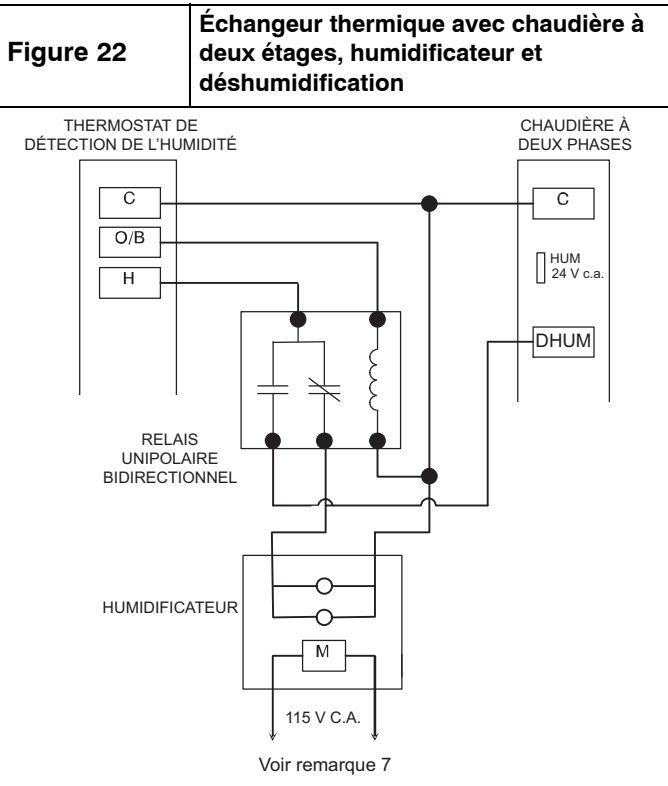

Figure 21 Climatiseur avec chaudière à deux étages, humidificateur et déshumidification





Pour Figure 17 à Figure 22

1. Consultez les instructions d'installation d'équipement extérieur pour toute autre information et procédure de mise en place.
2. Un capteur de température de l'air extérieur doit être raccordé pour toutes les applications à deux combustibles.
3. Consultez les instructions d'installation du thermostat pour toute autre information et procédure de mise en place.
4. Lorsque vous utilisez un thermostat de détection de l'humidité, réglez DEHUMIDIFY OPTIONS à H DE-ENERGZD FOR DEHUM.
5. Connexion facultative pour deux étages : Si un fil est raccordé à SW1-1(TT) sur la chaudière, la commande doit être réglée à la position ON pour permettre au thermostat ICP de contrôler l'étagement de la chaudière.
6. La borne HUM 24 V C.A. est alimentée en tension de 24 V c.a. lorsque le pressostat basse tension se ferme durant un appel de chaleur.
7. Lorsqu'une connexion 115 V c.a. est faite avec l'humidificateur, utilisez une alimentation 115 V c.a. séparée.
8. Lorsqu'un humidificateur est utilisé sur une installation HP, raccordez l'humidificateur à l'eau chaude.
9. Les signaux du thermostat peuvent varier. Consultez les instructions d'installation du thermostat pour plus de détails.

GUIDE D'INFORMATION SUR LE REMPLACEMENT DES PIÈCES**Groupe caisson**

Porte du compartiment de commande
 Porte du compartiment de la soufflante
 Plaque de remplissage supérieure
 Plaque de remplissage inférieure
 Poignée de porte

Groupe électricité

Boîte de commande
 Boîte de jonction
 Interrupteur(s) de fin de course
 Carte de circuit imprimé
 Interrupteur de porte
 Transformateur
 Fusible de 3 A
 Interrupteur de retour de flamme
 Faisceau de câblage principal
 Faisceau de câblage du moteur de soufflante (le cas échéant)

Groupe filtration

Filtre(s)

Groupe soufflante

Plaque de coupure
 Boîtier de soufflante
 Moteur de soufflante
 Rotor de soufflante
 Condensateur (s'il y a lieu)
 Bride de condensateur (s'il y a lieu)
 Inductance de puissance (s'il y a lieu)

Groupe commandes de gaz

Collecteur
 Brûleur
 Buse
 Détecteur de flamme
 Allumeur à surface chaude
 Vanne de gaz

Groupe échangeur thermique

Ensemble échangeur thermique primaire
 Panneau cellulaire de l'échangeur thermique primaire
 Ensemble échangeur thermique secondaire
 Boîtier de raccord
 Plaque de confinement
 Joints de tuyau

Groupe évacuateur

Pressostat(s)
 Ensemble évacuateur
 Évacuateur
 Moteur de l'évacuateur
 Module du moteur (le cas échéant)
 Condensateur du moteur de l'évacuateur (s'il y a lieu)
 Boîte collectrice
 Siphon de condensat
 Coude de siphon de condensat
 Joints

⚠ AVERTISSEMENT**DANGER D'INCENDIE, D'EXPLOSION, DE DÉCHARGE ÉLECTRIQUE ET D'INTOXICATION AU MONOXYDE DE CARBONE**

Le non-respect de cette mise en garde pourrait entraîner des blessures corporelles, la mort ou des dommages matériels.

Une mauvaise installation, de mauvais réglages, des modifications inappropriées, un mauvais entretien, une réparation hasardeuse ou une mauvaise utilisation peuvent provoquer une intoxication au monoxyde de carbone, une explosion, un incendie, une électrocution ou d'autres conditions pouvant causer de graves blessures ou des dommages matériels. Communiquez avec un installateur ou une société d'entretien qualifiée, un fournisseur de gaz local ou votre distributeur ou succursale pour obtenir des informations et de l'assistance. Lors de toute modification à cet appareil, l'installateur ou la société d'entretien qualifié doit utiliser des pièces de rechange, des trousseaux et des accessoires approuvés par l'usine.

Ayez en main votre numéro de modèle et votre numéro de série, situés sur la plaque signalétique de l'appareil, pour être certain d'obtenir les pièces de rechange appropriées.

POUR OBTENIR DES RENSEIGNEMENTS SUR LES PIÈCES : Consultez votre dépositaire installateur ou la section des pages jaunes intitulée « Chauffage-systèmes » ou « Climatisation-entrepreneurs » pour trouver le dépositaire d'après son nom OU communiquez avec nous à l'adresse suivante :

International Comfort Products
 Consumer Relations Department
 P.O. Box 128
 Lewisburg, TN 37091, USA
 931-270-4100

NOMENCLATURE DU PRODUIT

POSITION DU CHIFFRE	1	2	3	4	5	6, 7, 8	9, 10	11, 12	13	14
	G	9	M	x	T	060	17	14	A	1
G = Regard 1 conduite principale F = Regard 2 conduite principale										
9 = 90 % à 100 % T	RENDEMENT									
M = Multiposition	FONCTION									
X = ECM	FONCTION									
T = Deux étages	FONCTION									
040 = 40 000 BTUH 060 = 60 000 BTUH 080 = 80 000 BTUH 100 = 100 000 BTUH 120 = 120 000 BTUH	APPORT CALORIFIQUE									
14 = 14-3/16 po 17 = 17-1/2 po 21 = 21 po 24 = 24-1/2 po	LARGEUR DU BOÎTIER									
10 = 1 000 pi ³ /min. (max.) 14 = 1 400 pi ³ /min. (max.) 16 = 1 600 pi ³ /min. (max.) 20 = 2 000 pi ³ /min. (max.) 22 = 2 200 pi ³ /min. (max.)	DÉBIT D'AIR DE CLIMATISATION									
CHIFFRE DE RÉVISION DES VENTES (MAJEUR)										
CHIFFRE DE RÉVISION D'INGÉNIERIE (MINEUR)										